

Panasonic

Bruksanvisning

Kompakt fax för vanligt papper

Modellnr. **KX-FP151NE**

Kompakt fax för vanligt papper med
telefonsvarare

Modellnr. **KX-FP155NE**



Bilden föreställer modell KX-FP151.



Läs den här bruksanvisningen innan du använder faxen. Förvara bruksanvisningen så att du kan ta fram och läsa den vid senare tillfällen.

Dessa modeller är tillverkade för att användas i Danmark, Finland, Norge och Sverige. **För användning i Finland, Norge och Sverige ändra land inställningen.** (funktion #74 på sidan 67). Inställning av språket är också möjligt. (funktion #48 på sidan 65).

Tack för att du valde en Panasonic fax.

Anteckna och spara följande uppgifter

Fäst inköpskvittot här

För framtida referenser

Inköpsdatum

Tillverkningsnummer

(se faxens baksida)

Återförsäljarens namn och adress

Återförsäljarens telefonnummer

Dessa modeller är tillverkade för att användas i Danmark, Finland, Norge och Sverige enligt land inställningen.

Standard inställningen är Danmark. För att användning i de andra länderna var god och ändra inställningen (funktion #74 på sidan 67).

Du kan välja mellan engelska och svenska som språk.

Röstguiden, displayvisningar och rapporter återges med det valda språket. Grundinställningen är "ENGELSKA". Om du vill ändra inställningen till "SVENSKA", se funktion #48 på sidan 65.

I de danska och finska avsnitten av den här bruksanvisningen återges röstguider, displayvisningar och rapporter på engelska.

I det svenska avsnittet av den här bruksanvisningen återges röstguider, displayvisningar och rapporter på svenska.

Varning:

- En bild av det kopierade eller faxade dokumentet finns kvar på karbonfilmen. Var försiktig när du kastar förbrukad karbonfilm om den innehåller konfidentiell information.
- Gnid inte på den utskrivna texten och försök inte att radera den med ett radergummi. Texten kan då smetas ut över papperet.
- Om problem uppstår, var vänlig kontakta din leverantör av utrustningen som första steg.
- Utrustningen är anpassad att kopplas till det Danska, Finska, Norska och Svenska analoga telefonnätet.

Deklaration av överensstämmelse:

Vi, Kyushu Matsushita Electric (U.K.) Ltd. / Panasonic Testing Centre (Europe) GmbH, deklarerar att den här utrustningen uppfyller huvudkraven och andra relevanta villkor i Direktiv 1999/5/EC.

Om du vill, kan du ladda ned en kopia av originalet till Deklaration av överensstämmelse för våra produkter som omfattas av R&TTE-direktivet från:

<http://doc.panasonic-tc.de>

Märk:

- Ändelsen på modellbetäckningen kommer att utgå i denna instruktionsbok.
- De flesta bilderna i handboken föreställer modell KX-FP151.

Copyright:

Den här bruksanvisningen skyddas av upphovsrätt för Kyushu Matsushita Electric Co., Ltd. (KME) och dess licenstagare.

Bruksanvisningen får inte kopieras på något sätt, varken helt eller delvis, utan i förväg inhämtat skriftligt tillstånd av KME och dess licenstagare.

Viktiga säkerhetsanvisningar

Följ alltid dessa grundläggande säkerhetsanvisningar när du hanterar faxen. Det är viktigt för att minska risken för brand, elektriska stötar och andra personskador.

1. Läs och kontrollera att du förstår alla anvisningar.
2. Följ alla angivna varningar och anvisningar.
3. Lossa nätkontakten från eluttaget innan du gör ren faxen. Använd inte flytande rengöringsmedel eller rengöringsmedel på sprayburkar. Använd en torkduk som fuktats med vatten för rengöringen.
4. Använd inte faxen nära vatten, till exempel nära ett badkar, tvättställ, diskbänk eller liknande.
5. Placera faxen säkert på ett stabilt underlag. Allvarliga skador på personer och föremål kan uppstå om faxen faller.
6. Täck inte ventilationsspår och andra öppningar på faxen. De måste vara öppna för att skydda mot överhettning. Placera aldrig faxen nära värmekällor eller på platser med dålig ventilation.
7. Anslut faxen endast till den nätspänning och periodtal som anges på faxen. Kontrollera att dessa data uppfylls om du flyttar faxen till en annan plats.
8. Faxen ska anslutas till ett skyddsjordat eluttag av säkerhetsskäl. Låt en elektriker installera ett skyddsjordat eluttag vid faxens plats, om det inte redan finns.
9. Lägg nätkabeln så att inga föremål kan placeras på den och så att ingen kan trampa på den.
10. Överbelasta inte eluttag och förlängningskablar. Det kan orsaka brand och elektriska stötar.
11. Stick aldrig in några föremål genom öppningarna i faxens hölje. Det kan orsaka brand eller elektriska stötar. Spill inte vätska på faxen.
12. Ta inte isär faxen. Du kan få livsfarliga elektriska stötar om du gör det. Om du sätter ihop apparaten felaktigt kan den bli livsfarlig vid senare användning. Lämna faxen till en auktoriserad serviceverkstad om den behöver service.
13. Dra ut nätkontakten från eluttaget och kontakta en auktoriserad serviceverkstad om någon av följande händelser inträffar:
 - A. Om nätkabeln blir skadad.
 - B. Om vätska har spillts in i faxen.
 - C. Om faxen har utsatts för regn eller annan fukt.
 - D. Om faxen inte fungerar normalt när du följer bruksanvisningen. Ställ endast in reglage som anges i bruksanvisningen. Om du ändrar andra inställningar kan faxen behöva omfattande service på en auktoriserad serviceverkstad.
 - E. Om faxen har tappats eller skadats på annat sätt.
 - F. Om faxen fungerar på ett onormalt sätt.
14. Använd inte kabelanslutna telefoner under åskväder. Det finns då risk för elektriska stötar och skador av blixtnedslag.
15. Använd inte faxen för att rapportera en gasläcka om faxen är nära gasläckan (endast för Danmark, Finland och Sverige).

SPARA DESSA ANVISNINGAR

INSTALLATION:

- Hantera aldrig telefonkablar under ett åskväder.
- Installera inte telefonjack i fuktiga utrymmen.
- Rör inte oisolerade telefonkablar om de är ansluta till telefonväxeln.
- Var försiktig om du installerar eller ändrar telefonkablar.

VARNING:

- För att undvika risken för brand och elektriska stötar, utsätt inte faxen för regn eller annan fukt.

ÖVRIG INFORMATION:

- Placera inte faxen nära elektriska stötkällor, till exempel lysrör och elmotorer.
- Skydda faxen från damm, höga temperaturer och vibrationer.
- Placera inte faxen där den träffas av direkt solljus.
- Placera inte tunga föremål på faxen.
- Ta inte i nätkontakten med fuktiga händer.

Innehåll

Förberedelser för användning

Tillbehör	Medlevererade tillbehör	6
	Information om tillbehören	6
Hjälpknapp	Hjälpfunktioner	7
Reglagens placering	Översikt	8
	Placering	9
Inställning	Karbonfilm – installation / byte	11
	Pappersfack	13
	Utskriftspapper	13
	Anslutningar	14
	Datum och klockslag, avsändar-id och faxtelefonnummer	15
Volym	Volyminställningar	19

Telefon

Telefonboken	Lagring av namn och telefonnummer i telefonboken	20
	Redigering av ett lagrat namn och telefonnummer	21
	Radering av ett lagrat namn och telefonnummer	21
	Uppringning av telefonsamtal med telefonboken	22
Lagring	Inspelning av pågående telefonsamtal (endast KX-FP155)	22
Nummerpresentation	Tjänsten nummerpresentation från din teleoperatör	23
	Visning av nummerpresentation och återuppringning	24
	Lagring av telefonnummer i telefonboken	26
Röstkontakt	Samtal efter sändning eller mottagning av ett faxdokument	27

Fax

Faxsändning	Manuell faxsändning	28
	Dessa dokument kan sändas	29
	Att sända fax med telefonboken	30
	Gruppsändning	31
Faxmottagning	Inställning för faxmottagning	34
	Arbetsätt TEL (svara på alla samtal manuellt)	36
	Arbetsättet FAX (alla samtal tas emot som fax)	37
	Arbetsättet TEL/FAX (motta telefonsamtal själv och fax automatiskt när du är i närheten av enheten)	38
	Användning med en telefonsvarare (endast KX-FP151)	40
	Ansluten telefon	42
	Mottagningspolling (hämta ett faxdokument från en annan fax)	42
	Personsökning	43

Kopiering

Kopiering	Göra en kopia	44
------------------	-------------------------	----

Använda telefonsvararen (endast KX-FP155)

Inställning	Arbets sättet TELSV/FAX (automatisk mottagning av telefonsamtal och faxsamtal)	46
Svarsmeddelande	Inspelning av egna svarsmeddelanden	47
	Radering av egna svarsmeddelanden	48
Minnesmeddelande	Inspelning av ett minnesmeddelande för dig själv eller andra.	49
Inkommande meddelanden	Lyssning på inspelade meddelanden.	50
Fjärrstyrning	Manövrering från en annan plats.	51
Röstlåda	Uppringande kan lämna privata meddelanden till dig.	54
	Inspelning av svarsmeddelanden för röstlådan	55
	Lyssning på inspelade meddelanden.	56
	Lyssning på inspelade meddelanden med fjärrstyrning	57
Alternativ funktion	Överföring av inspelade meddelanden till en annan telefon	58

Programmerbara funktioner

Sammanfattning av funktioner	Programmering	59
	Grundläggande funktioner	60
	Avancerade funktioner	62







Hjälpfunktioner

Felmeddelanden	Rapporter	69
	Displaymeddelanden.	70
Manövrering	Om något inte fungerar, kontrollera här innan du beställer service.	72
	Om det blir strömavbrott	75
	Metalltråden.	75
Pappersstopp	Utskriftspapper har fastnat	76
	Originaldokument fastnar	77
Rengöring	Dokumentmataren	78
	Termohuvudet.	78

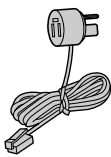
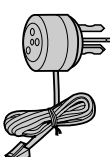
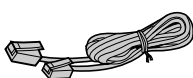
Allmän information

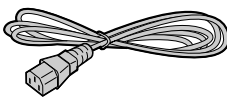
Utskrift av rapporter	Referenslistor och rapporter	79
Tekniska data	Tekniska data för den här produkten	80
Register	Programmeringsregister.	82
	Register.	82

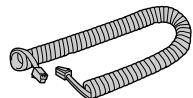
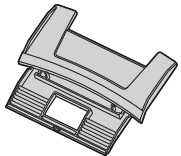
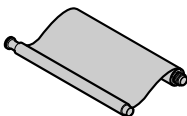
Medlevererade tillbehör

Telesladd4			
■ För Danmark	■ För Finland	■ För Norge	■ För Sverige
			
Nätsladd1	Lur1	Lursladd1	Pappersfack1
			
Karbon film1	Bruksanvisning2		
			

- Kontakta återförsäljaren om någon del saknas eller är skadad vid upppackningen.
- Spara kartongen och förpackningsmaterialet för kommande transporter av faxen.

Information om tillbehören

Vi rekommenderar att du köper karbonfilm med full längd för att kunna byta film när den medlevererade är slut. Använd endast Panasonics karbonfilm KX-FA55X. Andra karbonfilmer kan ge sämre utskriften och skada faxen.

Modellnr	Produkt	Tekniska data / Användning
KX-FA55X	Karbonfilm	2 rullar á 216 mm x 50 m

- Karbonfilmen kan bara användas en gång. Rulla inte tillbaka den för att använda den igen.

Hjälpfunktioner

Du kan skriva ut en hjälplista för olika funktioner.

■ För KX-FP151

- 1** Tryck på **HELP**.
Displayen visar:

TRYCK NAVI. [◀ ▶] & SET

- 2** Tryck på **◀** eller **▶** tills den önskade funktionen visas.
 1. Inställning av datum, klockslag, avsändar-id och faxtelefonnummer.

SNABB INST TRYCK SET

 2. Programmering av funktioner.

KONFIG LISTA TRYCK SET

 3. Lagring av namn i telefonboken och ringa dem.

TELEFONBOK TRYCK SET

 4. Hjälp med problem vid faxmottagning.

TA EMOT FAX TRYCK SET

 5. Kopiering.

KOPIERA TRYCK SET

 6. Lista över tillgängliga rapporter.

RAPPORTER TRYCK SET

 7. Användning av tjänsten nummerpresentation.

VISA AVSÄND ID TRYCK SET

- 3** Tryck på **SET**.

UTSKRIFT

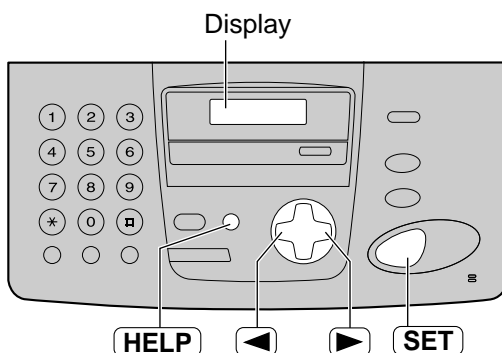

■ För KX-FP155

- 1** Tryck på **HELP**.
Displayen visar:

TRYCK NAVI. [◀ ▶] & SET

- 2** Tryck på **◀** eller **▶** tills den önskade funktionen visas.
 1. Inställning av datum, klockslag, avsändar-id och faxtelefonnummer.

SNABB INST TRYCK SET

 2. Programmering av funktioner.

KONFIG LISTA TRYCK SET

 3. Lagring av namn i telefonboken och ringa dem.

TELEFONBOK TRYCK SET

 4. Hur du använder telefonsvararen.

TELSV INST TRYCK SET

 5. Hjälp med problem vid faxmottagning.

TA EMOT FAX TRYCK SET

 6. Kopiering.

KOPIERA TRYCK SET

 7. Lista över tillgängliga rapporter.

RAPPORTER TRYCK SET

 8. Användning av tjänsten nummerpresentation.

VISA AVSÄND ID TRYCK SET

- 3** Tryck på **SET**.

UTSKRIFT

Reglagens placering

Översikt

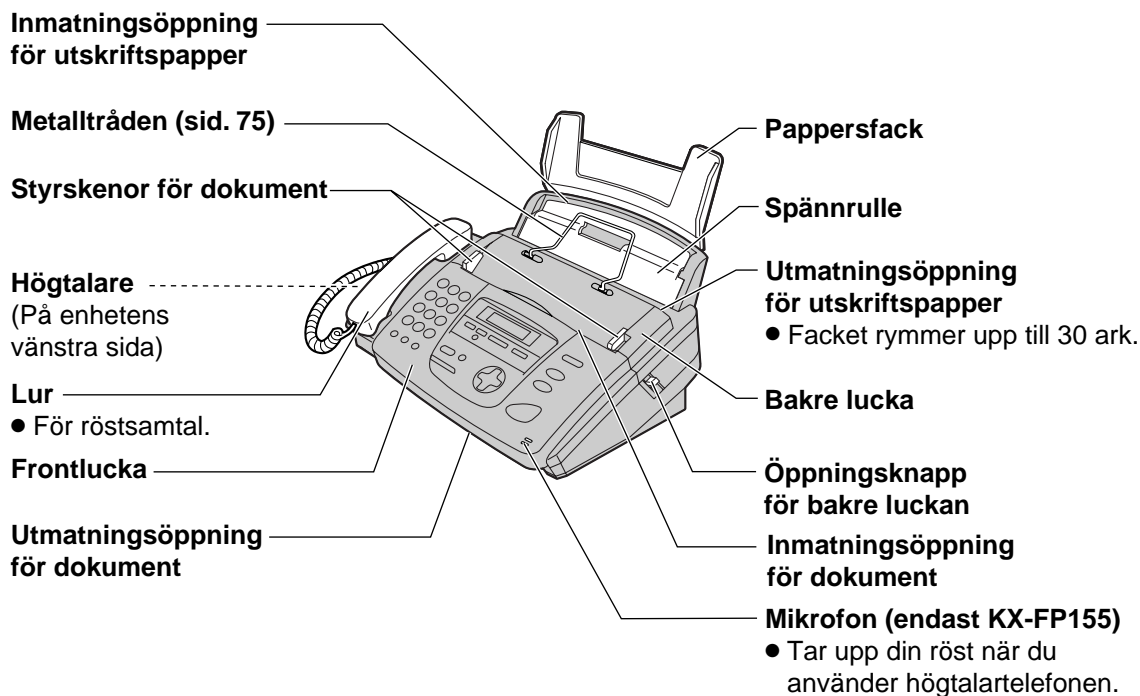

* Bilden föreställer modell KX-FP155.

Märk:

- Dokumentet matas ut på faxens framsida. Placera faxen på en slät yta och placera inget framför faxen.

Användning av högtalartelefonen (endast KX-FP155)

- Använd högtalartelefonen i ett tyst rum.
- Ställ in högtalarvolymen med **+** eller **-**.
- Lyft luren om du vill använda den i stället. Tryck på **DIGITAL SP-PHONE** om du vill växla tillbaka till högtalartelefonen.

Placering

■ För KX-FP151

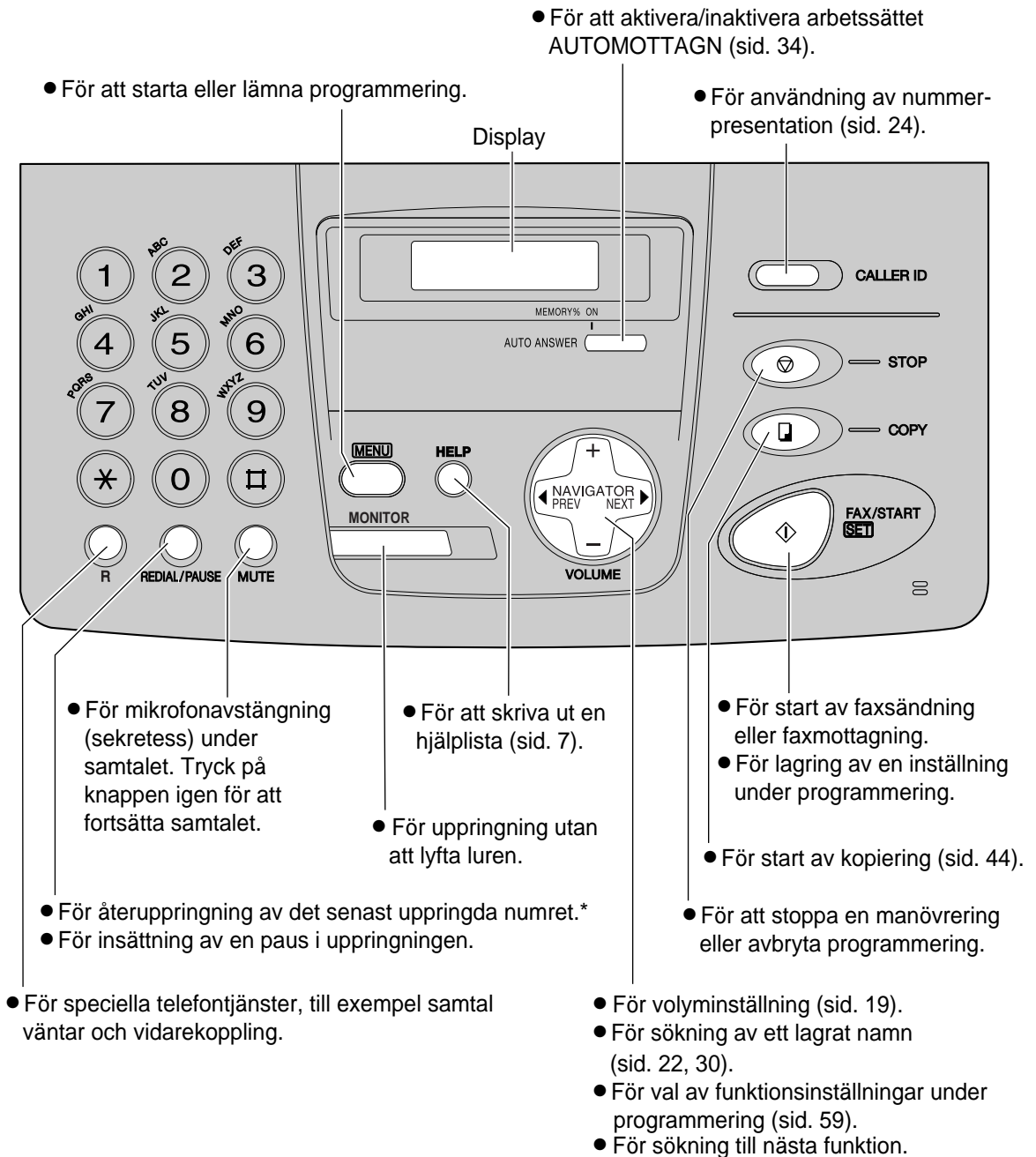

*Om linjen är upptagen när du vill göra ett telefonsamtal och använder **MONITOR** så kommer enheten att ringa upp samma nummer igen upp till 5 gånger.

Reglagens placering

■ För KX-FP155

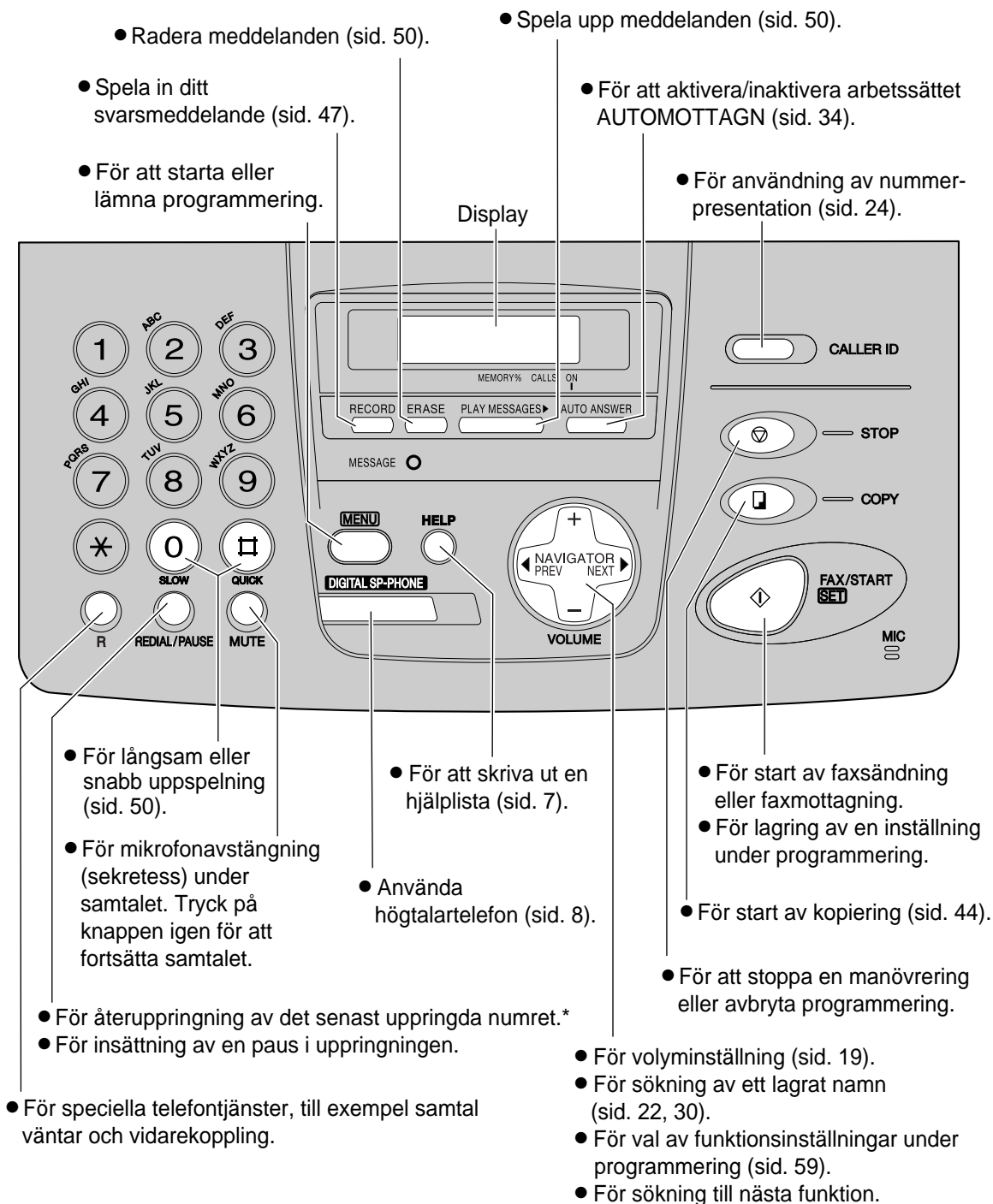

*Om linjen är upptagen när du vill göra ett telefonsamtal och använder **DIGITAL SP-PHONE** så kommer enheten att ringa upp samma nummer igen upp till 5 gånger.

Karbonfilm – installation / byte

Sätt i den medlevererade karbonfilmen eller byt till en ny karbonfilmen.

KX-FA55X: Karbonfilm (2 rullar)

Varje rulle räcker för cirka 140 A4-sidor. Se sidan 6 för information om tillbehören.

- 1** Öppna frontluckan genom att dra upp mittdelen.

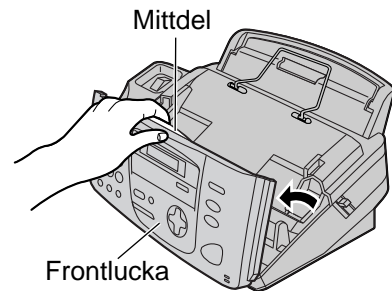

- 2** Tryck på öppningsknappen (grön) för bakre luckan på enhetens högra sida.
ELLER
Tryck på öppningsarmen (grön) för bakre luckan i enheten.

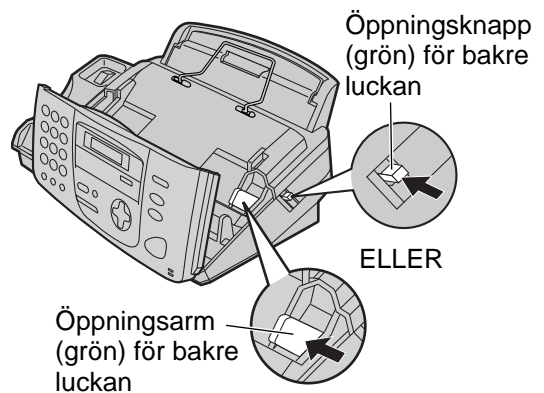

- 3** Öppna bakre luckan.
• Om det är första gången en karbonfilmen ska sättas i enheten, gå till steg 6.

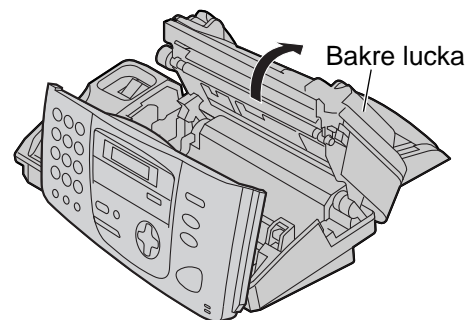

- 4 Endast för byte av karbonfilmen**
Lyft upp blått kugghjul och ta bort den använda karbonfilmen. Ta bort den tomma rullen.

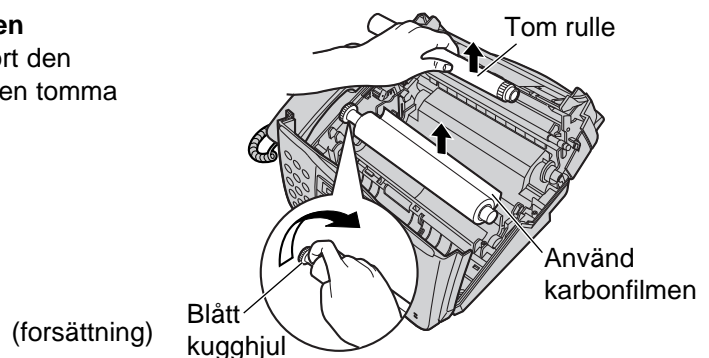

Inställning

5 Endast för byte av karbonfilmen

Ta bort stoppen och flikarna från den nya karbonfilmen. Se var det "T"-formade kugghjulet är (blå färg).

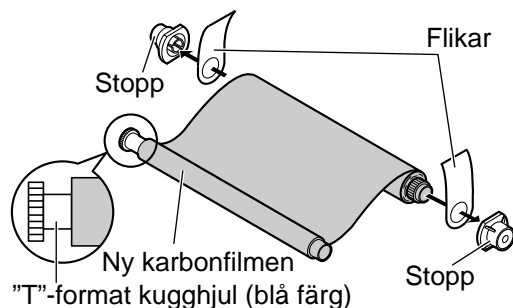

- 6 Sätt i den blå främre rullen i spåret till höger i enheten (1). Sätt i det "T"-formade kugghjulet i spåret till vänster spår i enheten (2). Sätt i den bakre rullen med karbonfilmen (3).

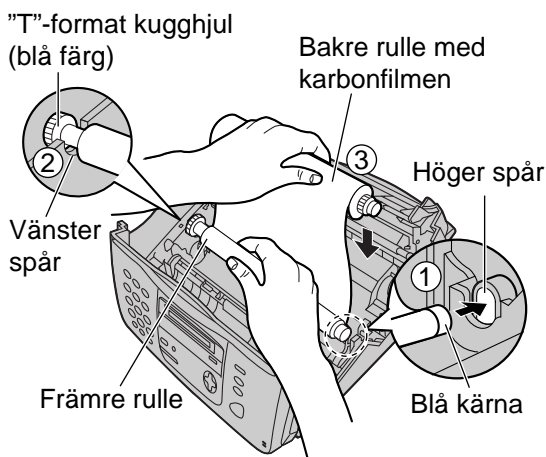

- 7 Vrid det blå "T"-formade kugghjulet i pilens riktning.

- Kontrollera att karbonfilmen är vriden minst ett varv kring den blå kärnan.

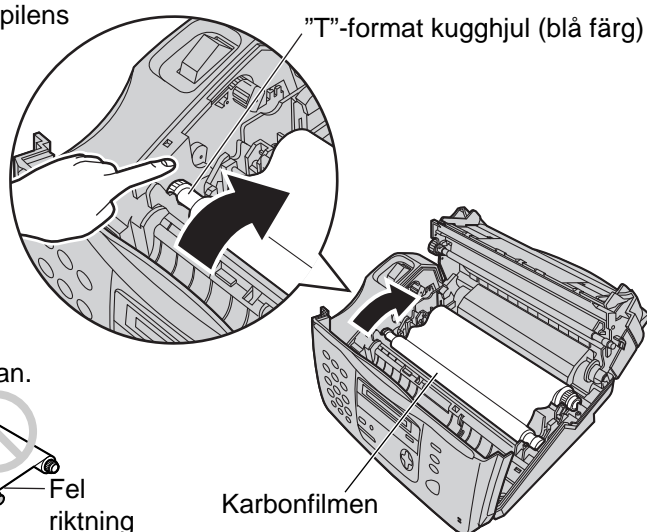
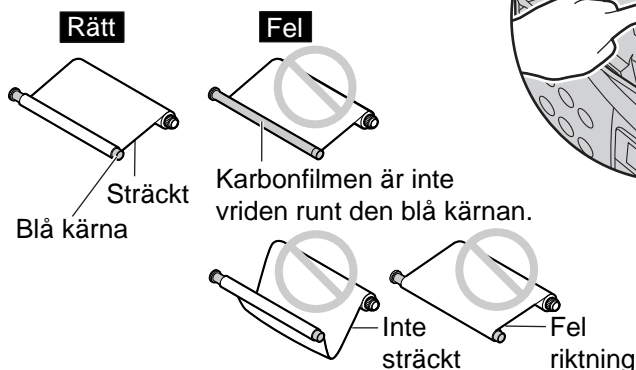

- 8 Stäng den bakre luckan noggrant genom att trycka på den markerade ytan på båda sidor (1). Stäng frontluckan noggrant (2).

- Följande meddelande visas medan enheten kontrollerar att karbonfilmen är sträckt.

Displayen visar: VÄNTA

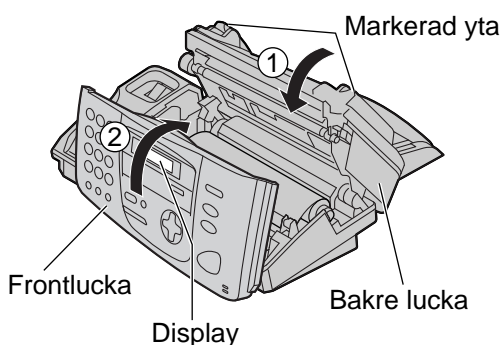

Märk:

- Karbonfilmen färgar inte fingrarna om du tar i den.

Pappersfack

Sätt i flikarna på pappersfacket i spåren på enhetens baksida.

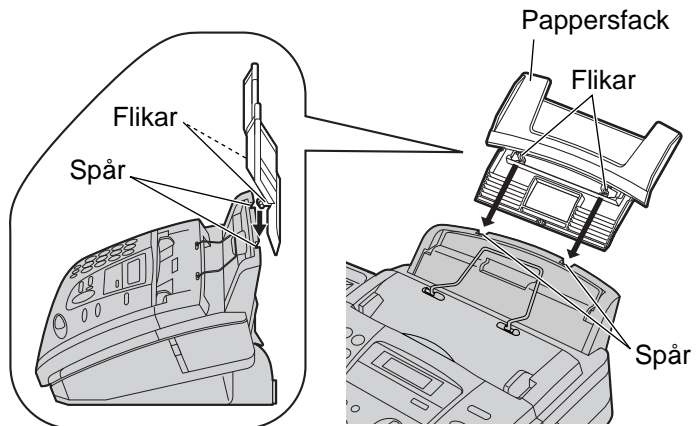

Märk:

- Placera faxen så att pappersbunten inte stöter i en vägg eller liknande.

Utskriftspapper

Faxen kan skriva ut på A4-papper. Pappersfacket rymmer upp till 50 ark papper med ytvikt 60–75 g/m² eller 30 ark papper med ytvikten 90 g/m².

Se anmärkningen om pappersdata på sidan 81.

- 1 Lufta pappersbunten för att hindra att pappersarkena häftar vid varandra.
- 2 Dra spännrullen framåt och håll den där medan du sätter i papperet.
 - Sätt i papperet bakom fliken.
 - Det är viktigt att du sätter i papperet på rätt sätt för att det inte ska fastna.

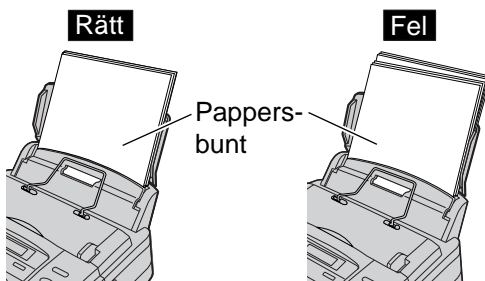
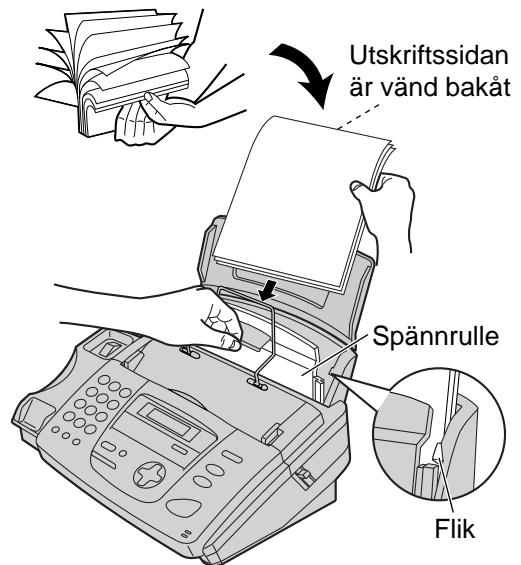

Påfyllning av papper

1. Dra spännrullen framåt och håll den där medan du tar bort allt papper i facket.
2. Lägg till papper till den befintliga bunten och jämna till kanterna.
3. Lufta pappersbunten.
4. Dra spännrullen framåt och håll den där medan du sätter i papperet.

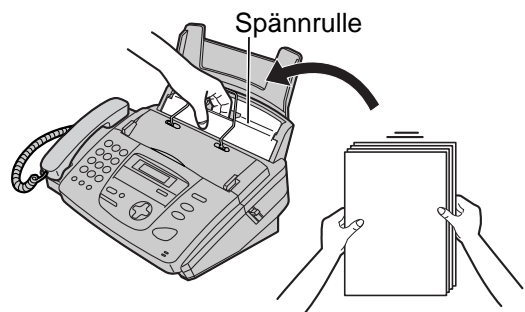

Inställning

Anslutningar

Anslut lurens sladd och telefonkabeln sedan ansluter ni strömkabeln.

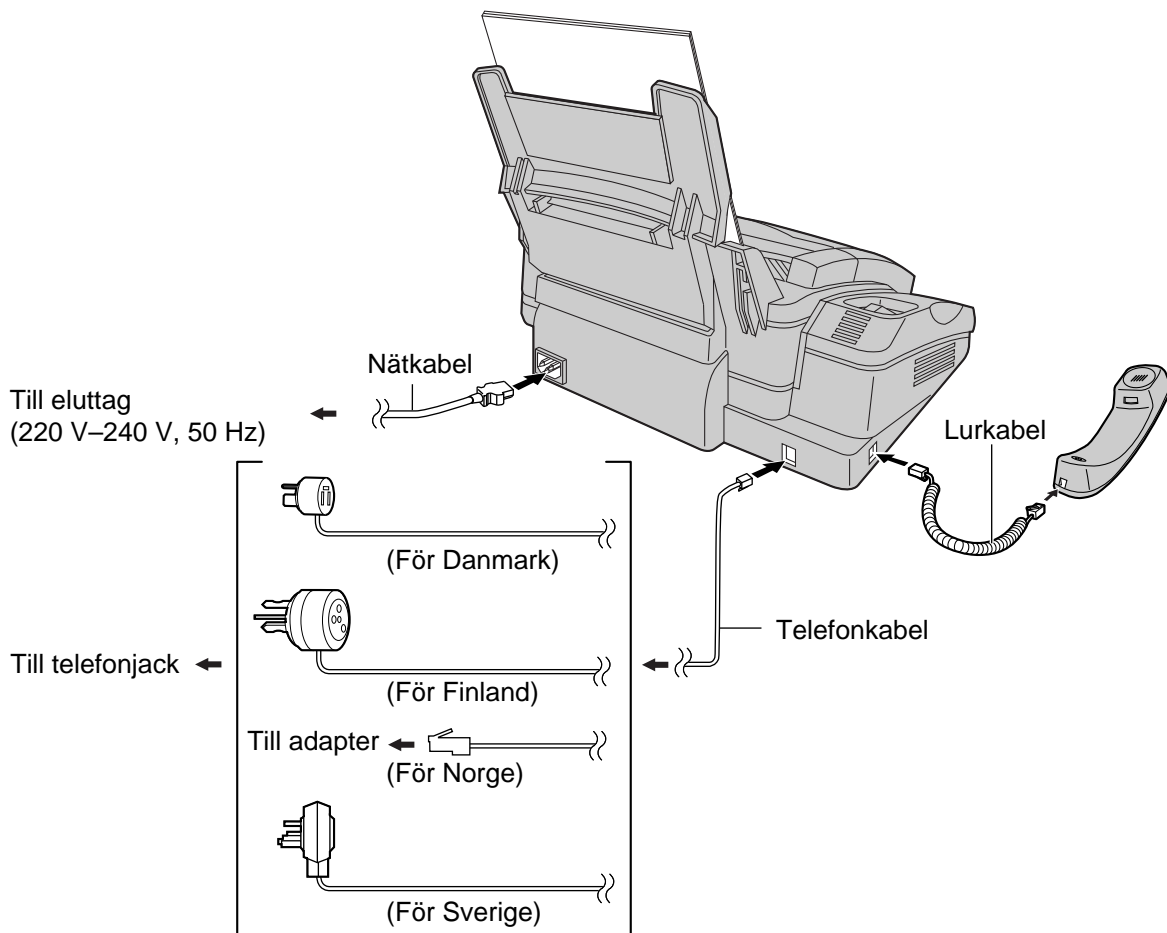

Dessa modeller är tillverkade för att användas i Danmark, Finland, Norge och Sverige. **För användning i Finland, Norge och Sverige ändra land inställningen** (funktion #74 på sidan 67).

Varning:

- Använd ett närbeläget eluttag som är lätt att komma åt om du vill dra ut nätkontakten.
- Använd endast telefonkabeln som levereras med den här enheten.
- Använd inte en förlängningskabel för telefonkabeln.

Märk:

- Anslut den här enheten endast till ett skyddsjordat eluttag.
- Om du vill ansluta en telefonsvarare till telefonjacket, se sidan 40 (endast KX-FP151).

Användning av faxen och en dator på samma linje

- Vi rekommenderar att du ansluter faxens mellanpropp först i jacket och ansluter datorns modemkabel till mellanproppen.
- Ställ in faxen på arbetsättet TEL (sid. 36).
- Apparaten med det lägsta antalet ringsignaler före svar kommer att svara först.
- Om datorns modem har ett uttag för en telefonlinje, anslut faxen till den porten.

Datum och klockslag, avsändar-id och faxtelefonnummer

Du bör ställa in datum, klockslag, avsändar-id och faxtelefonnummer. Denna information sänds tillsammans med dina faxmeddelanden och den mottagande faxen skriver ut dem på varje sida av meddelandet.

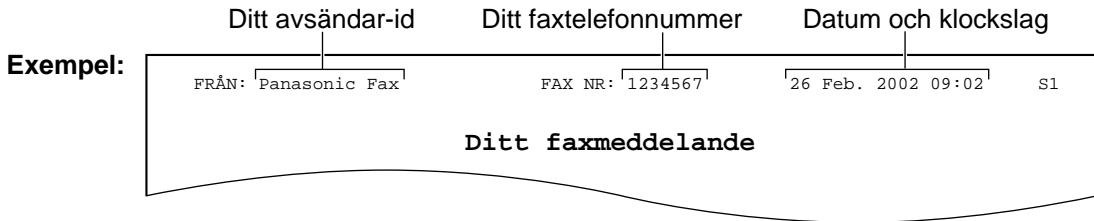

Inställning av datum och klockslag

1 Tryck på **MENU**.

Displayen visar: INSTÄLLNING
TRYCK NAVI. [◀ ▶]

2 Tryck på **◀** eller **▶** tills följande meddelande visas.

SÄTT TID&DATUM
TRYCK SET

3 Tryck på **SET**.

Markör
Exempel: D: 01/M: 01/Å: 02
TID: 00:00

4 Ställ in dag, månad år med vardera 2 siffror med sifvertangenterna.

Exempel: 10 augusti 2002

Tryck på **1 0 0 8 0 2**.

D: 10/M: 08/Å: 02
TID: 00:00

5 Ställ in timme och minut med vardera 2 siffror med sifvertangenterna.

Exempel: 15:15

Tryck på **1 5 1 5**.

D: 10/M: 08/Å: 02
TID: 15:15

6 Tryck på **SET**.

• Nästa funktion visas.

DIN LOGO
TRYCK SET

7 Tryck på **MENU**.

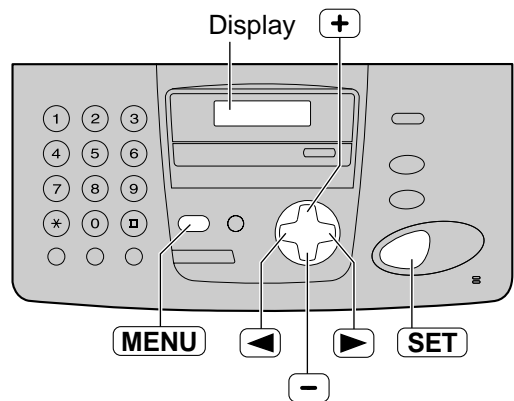

Märk:

- Du kan ange talen genom att vrida **+** eller **-** i steg 4 och 5. Tryck i så fall på **▶** för att flytta markören.
- Om du väljer engelska som språk (funktion #48 på sidan 65) ställs klockan in för 12-timmars visning.

Exempel: 15:15

1. Tryck på **0 3 1 5**.

2. Tryck på ***** tills "PM" visas i displayen.

- Klockans precision är cirka ± 60 sekunder per månad.

Korrigerig av misstag

- Tryck på **◀** eller **▶** för att flytta markören till det felaktiga talet och rätta det.

Inställning av ditt avsändar-id

Du kan till exempel ställa in ditt företagsnamn, avdelning eller namn som avsändar-id.

- 1** Tryck på **MENU**.

Displayen visar:

INSTÄLLNING TRYCK NAVI. [◀ ▶]

- 2** Tryck på **◀** eller **▶** tills följande meddelande visas.

DIN LOGO TRYCK SET

- 3** Tryck på **SET**.

LOGO=

- 4** Ange ditt avsändar-id, upp till 30 tecken, med sifvertangenterna. Se nästa sida för mer information.

Exempel: "Bill"

1. Tryck på **2** två gånger.

Markör

LOGO= B

2. Tryck på **4** sex gånger.

LOGO= Bi

3. Tryck på **5** sex gånger.

LOGO= Bi1

4. Tryck på **▶** för att flytta markören till nästa position och tryck på **5** sex gånger.

LOGO=Bi 11

- 5** Tryck på **SET**.
- Nästa funktion visas.

ERT FAX NO. TRYCK SET

- 6** Tryck på **MENU**.

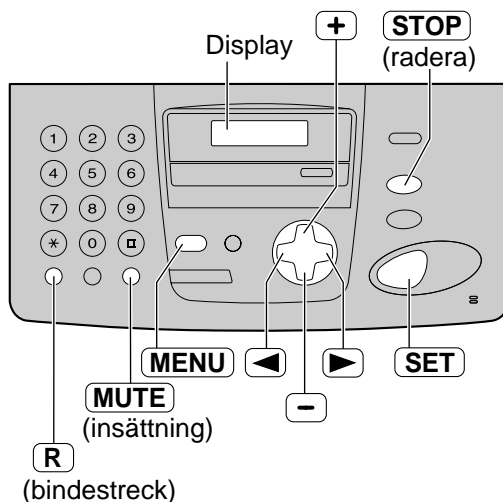

Märk:

- Du kan ange avsändar-id genom att trycka på **+** eller **-** i steg 4 (se nästa sida). Tryck i så fall på **▶** för att flytta markörken.

Korrigerig av misstag

- Tryck på **◀** eller **▶** för att flytta markören till det felaktiga tecknet och rätta det.

Radering av ett tecken

- Flytta markören till tecknet som du vill radera och tryck på **STOP**.

Insättning av ett tecken

- Tryck på **◀** eller **▶** för att flytta markören till höger om positionen där du vill sätta in tecknet.
- Tryck på **MUTE** för att sätta in ett blanksteg och skriv in tecknet.

Val av tecken med sifvertangenterna

Tryck på sifvertangenterna för att skriva tecken enligt tabellen nedan.

Tangent	Tecken
1	1 [] { } + - / = , . _ ` : ; ?
2	A B C a b c 2
3	D E F d e f 3
4	G H I g h i 4
5	J K L j k l 5
6	M N O m n o 6
7	P Q R S p q r s 7
8	T U V t u v 8
9	W X Y Z w x y z 9
0	Æ Å Ä Ö Ø æ å ä ö ø 0 () < > ! " # \$ % & ¥ * @ ^ ' →
R	Bindestrecks-knapp (för insättning av ett bindestreck)
MUTE	Insättnings-knapp (för insättning av ett tecken eller blanksteg)
STOP	Raderings-knapp (för radering av ett tecken)
▶	▶-tangent (för att flytta markören åt höger) Om du vill skriva ytterligare ett tecken med samma sifvertangent, flytta markören till nästa position.
◀	◀-tangent (för att flytta markören åt vänster)

Val av tecken med + eller -

Du kan välja tecken med + eller - i stället för att trycka på sifvertangenterna.

- Tryck på + eller - tills det önskade tecknet visas.
- Tryck på ▶ för att flytta markören till nästa position.
 - Tecknet som visas i steg 1 sätts in.
- Återgå till steg 1 för att skriva in nästa tecken.

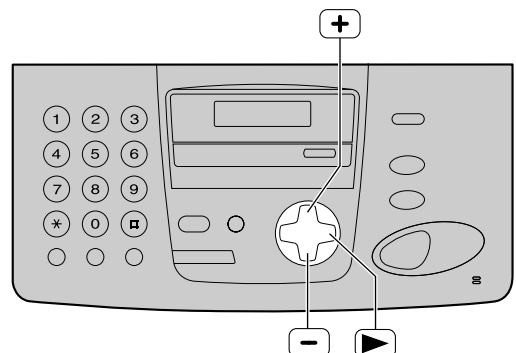

Tecknens visningsorder

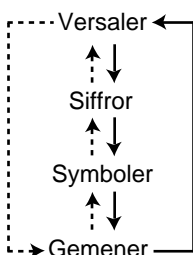

→ : Tryck på +

---> : Tryck på -

Inställning av ditt faxtelefonnummer

1 Tryck på **MENU**.

Displayen visar:

INSTÄLLNING
TRYCK NAVI. [◀ ▶]

2 Tryck på **◀** eller **▶** tills följande meddelande visas.

ERT FAX NO.
TRYCK SET

3 Tryck på **SET**.

NR. =

4 Ange ditt faxtelefonnummer, upp till 20 tecken, med sifvertangenterna.

Exempel: NR. = 1234567

5 Tryck på **SET**.

- Nästa funktion visas.

KVITTO UTSKR.
=VID FEL [±]

6 Tryck på **MENU**.

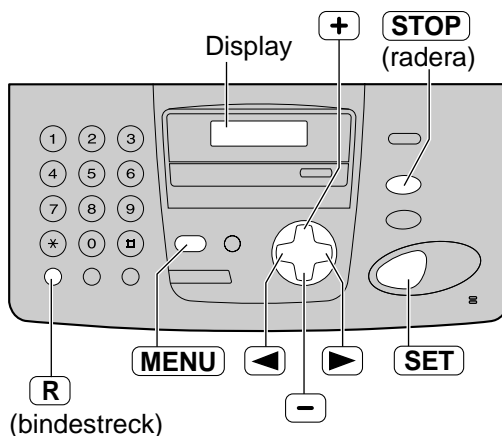

Märk:

- Du kan ange ditt faxtelefonnummer genom att trycka på **+** eller **-** i steg 4. Tryck i så fall på **▶** för att flytta markören.
- Knappen ***** skriver in ett "+" och att knappen **#** skriver in ett blanksteg.
Exempel (med sifvertangenterna): +234 5678
Tryck på *** 2 3 4 # 5 6 7 8**.
- Om du vill skriva in ett bindestreck i telefonnumret, tryck på **R**.

Korrigerig av misstag

- Tryck på **◀** eller **▶** för att flytta markören till den felaktiga siffran och rätta den.

Radering av ett tecken

- Flytta markören till siffran som du vill radera och tryck på **STOP**.

Volyminställningar

Ringsignalens volym

4 nivåer (hög/medel/låg/av) är tillgängliga.

Tryck på **+** eller **-** när faxen inte används.

- Om det finns dokument i inmatningsöppningen för dokument kan du inte ställa in ringsignalens volym. Kontrollera att inga dokument finns i inmatningsöppningen.

Avstängning av ringsignalen:

1. Tryck på **-** flera gånger tills följande meddelande visas.

Displayen visar:

```
RINGSIGN.AV=OK?
JA:SET/NEJ:STOP
```

2. Tryck på **SET**.

```
RINGSIGN.AV
```

- Om du vill aktivera ringsignalen igen, tryck på **+**.

När ringsignalen är avstängd:

Faxen kommer inte att ringa för inkommande samtal men visar följande meddelande.

```
INK.SAMTAL
```

Melodi som ringsignal

- Du kan välja en av tre melodier i stället för den vanliga ringsignalen. Ändra inställningen med funktion #17 på sidan 61. Enheten spelar sedan den valda melodin som ringsignal.

Högtalarvolym

8 nivåer (hög till låg) är tillgängliga.

Medan ni använder

högtalaren/högtalartelefonen, tryck på **+** eller **-**.

Röstguidens volym (endast KX-FP155)

Det finns nio olika ljudnivåer (från hög till avstängd).

Tryck på **+** eller **-** medan du lyssnar på röstguiden.

Telefonsvararens volym (endast KX-FP155)

Det finns nio olika ljudnivåer (från hög till avstängd).

Tryck på **+** eller **-** medan du lyssnar på inspelade meddelanden.

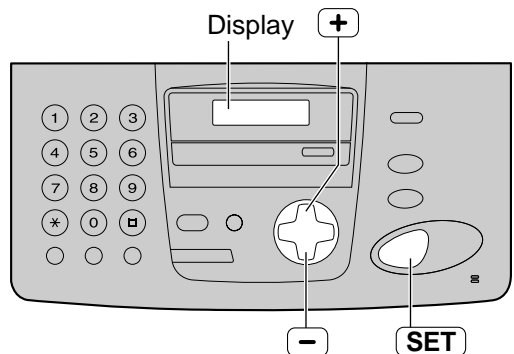

Lagring av namn och telefonnummer i telefonboken

Enheten har en telefonbok för snabbval av faxtelefonnummer som du sänder till ofta (100 inmatade).

- 1** Tryck på **MENU** flera gånger tills följande meddelande visas.

Displayen visar: TELFONBOK PROG.
NAVI.=* GRUPP=#

- 2** Tryck på ***** för att välja "NAVI."

NAMN=
LAGRA:TRYCK SET

- 3** Skriv in namnet, upp till 10 tecken (se sidan 17 för anvisningar).

Exempel: NAMN=Alice
LAGRA:TRYCK SET

- 4** Tryck på **SET**.

NR.=

- 5** Skriv in telefonnumret, upp till 30 siffror, med sifvertangenterna.

Exempel: NR.=5552233

- Om du vill skriva in ett bindestreck i telefonnumret, tryck på **R**.

- 6** Tryck på **SET**.

LAGRAT

↓
NAMN=
LAGRA:TRYCK SET

- Om du vill lagra fler telefonnummer, upprepa steg 3 till 6.

- 7** Tryck på **MENU** för att avsluta lagringen av telefonnummer.

Tips:

- Du kan kontrollera lagrade nummer i telefonnummerlistan (sid. 79).

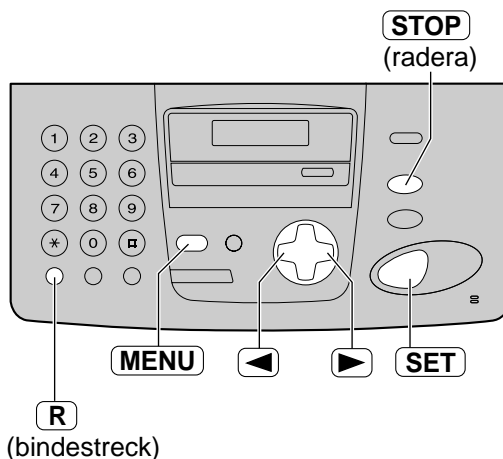

Märk:

- När följande meddelande visas i steg 6 rymmer minnet endast ytterligare 5 nummer.

Displayen visar: LAGRAT
UTRYM.=5TECKEN

- Om minnet är fullt visas följande meddelande i steg 6.

LAGRAT
TELFONBOK FULL

Radera uppgifter som du inte längre behöver (sid. 21).

- Ett bindestreck eller blanksteg som du skriver in i telefonnumret räknas som två tecken.

Korrigerig av misstag

- Tryck på **◀** eller **▶** för att flytta markören till tecknet som du vill ändra och ändra det.

Radering av ett tecken

- Flytta markören till tecknet som du vill radera och tryck på **STOP**.

Redigering av ett lagrat namn och telefonnummer

1 Tryck på **[▶]**.

- Kontrollera att det inte finns något dokument i dokumentfacket.

Displayen visar: TELFONBOK [+ -]

2 Tryck på **[+]** eller **[-]** tills det önskade namnet visas.

Exempel: Mary
0123456



Mary
ÄNDRA TRYCK MENU

3 Tryck på **[MENU]**.

Exempel: NAMN=Mary
EDIT=* RADERA=#

4 Tryck på **[✳]** för att välja "EDIT".

Exempel: NAMN=Mary
LAGRA:TRYCK SET

- Om du inte behöver redigera namnet, hoppa till steg 6.

5 Redigera namnet (se sidan 17 för anvisningar).

6 Tryck på **[SET]**.

Exempel: NR.=0123456

- Om du inte behöver redigera telefonnumret, hoppa till steg 8.

7 Redigera telefonnumret. Se sidan 20 för mer information.

8 Tryck på **[SET]**.

LAGRAT

Radering av ett lagrat namn och telefonnummer

1 Tryck på **[▶]**.

- Kontrollera att det inte finns något dokument i dokumentfacket.

Displayen visar: TELFONBOK [+ -]

2 Tryck på **[+]** eller **[-]** tills det önskade namnet visas.

Exempel: Mary
0123456



Mary
ÄNDRA TRYCK MENU

3 Tryck på **[MENU]**.

Exempel: NAMN=Mary
EDIT=* RADERA=#

4 Tryck på **[✳]** för att välja "RADERA".

RADERA OK?
JA:SET/NEJ:STOP

- Tryck på **[STOP]** för att avbryta raderingen.

5 Tryck på **[SET]**.

RADERAT

- Det lagrade namnet och telefonnumret raderas.

Märk:

- Den här metoden kan du använda för att radera (endast KX-FP155).

1. Tryck på **[▶]**.

- Kontrollera att det inte finns något dokument i dokumentfacket.

2. Tryck på **[+]** eller **[-]** tills det önskade namnet visas.

3. Tryck på **[ERASE]**.

4. Tryck på **[SET]**.

Uppringning av telefonsamtal med telefonboken

Skriv in önskade namn och telefonnummer i telefonboken (sid. 20).

- 1 Tryck på **▶**.
 - Kontrollera att det inte finns något dokument i dokumentfacket.

Displayen visar: TELFONBOK [+ -]

- 2 Tryck på **+** eller **-** tills det önskade namnet visas.

Exempel: Lisa
2233445
↓
Lisa
ÄNDRA TRYCK MENU

- Om det önskade namnet inte är lagrat, tryck på **STOP** och slå numret manuellt.

- 3 Lyft luren eller tryck på **MONITOR** (KX-FP151)/**DIGITAL SP-PHONE** (KX-FP155).

- Enheten ringer upp numret automatiskt.

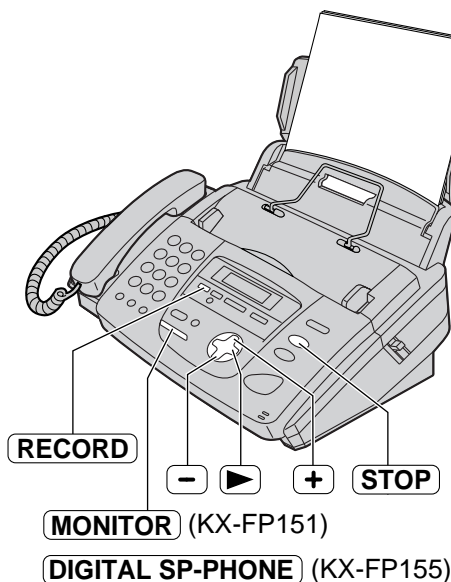

Sökning av ett namn som börjar med en viss bokstav

Exempel: "Lisa"

1. Tryck på **▶**.
 - Kontrollera att det inte finns något dokument i dokumentfacket.

Displayen visar: TELFONBOK [+ -]

2. Tryck på **+** eller **-** för att öppna telefonboken.

3. Tryck på **5** flera gånger tills ett namn som börjar med "L" visas.

- Tryck på ***** om du vill söka efter symboler (inte bokstäver eller siffror).

4. Tryck på **+** medurs tills "Lisa" visas.

- Tryck på **STOP** om du vill avbryta sökningen.

- Lyft luren eller tryck på **MONITOR**/**DIGITAL SP-PHONE** för att slå numret.

Inspelning av pågående telefonsamtal (endast KX-FP155)

Du kan spela in ett telefonsamtal. Telefonsamtalet kan spelas upp direkt eller med fjärrstyrning (sid. 50, 52).

- 1 Tryck på **RECORD** under ett telefonsamtal.

Displayen visar: 2VÄGS INSP

- 2 För att avbryta inspelningen, tryck på **STOP** eller lägg på luren.

Märk:

- I vissa länder finns lagbestämmelser om inspelning av telefonsamtal. Informera den andra parten om att telefonsamtalet spelas in.

Tjänsten nummerpresentation från din teleoperatör ==

Den här enheten är anpassad för tjänsten nummerpresentation som din teleoperatör kan tillhandahålla. Du måste abonnera på tjänsten för att kunna använda den.

■ För Danmark, Finland och Sverige

Viktig information:

- Den här enheten är konstruerad enligt "DTMF-baserat abonnentnummerprotokoll" som ingår i ETS (European Telecommunication Standard) och stöder endast grundfunktionerna i CLIP (Calling Line Identification Presentation).
- Den här enheten kan endast visa den uppringandes telefonnummer.
- Den här enheten stöder inte ytterligare telefonitjänster som kan bli aktuella.
- Den här enheten kan inte använda tjänster som är baserade på "FSK-baserat abonnentnummerprotokoll".

■ För Norge

Viktig information:

- Den här enheten är konstruerad i överensstämmelse med "FSK-baserat abonnentnummerprotokoll" under ETS (European Telecommunication Standard) och stöder endast de grundläggande funktionerna CLIP (Calling Line Identification Presentation).
- Den här enheten visar endast den uppringandes telefonnummer och namn.
- Den här enheten stöder inte framtida tillkommande telefontjänster.
- Den här enheten stöder inte tjänster som baseras på "DTMF-baserat abonnentnummerprotokoll".
- Beroende på de lokala telefonoperatörens tjänster kan det hända att dag och klockslag för samtalet eller den uppringandes namn inte visas.

Ställ in enheten för 2 eller fler ringsignaler för följande funktioner.

- För KX-FP151: FAX (funktion #06 på sidan 60) och TEL/FAX (funktion #78 på sidan 68).
- För KX-FP155: TELSV (funktion #06 på sidan 60), FAX (funktion #06 på sidan 60) och TEL/FAX (funktion #78 på sidan 68).

Visning av nummerpresentation

■ För Danmark, Finland och Sverige

Den uppringandes telefonnummer visas efter första ringsignalen.

Du kan alltså bestämma om du vill svara på samtalet eller inte beroende på vem som ringer.

Enheten sparar information om den uppringande (telefonnummer) och tidpunkt för uppringningen. Du kan visa denna information (se nästa sida) och skriva ut en lista (sid. 79).

■ För Norge

Den uppringandes telefonnummer visas efter den första ringsignalen. Enheten lagrar information om den uppringande automatiskt (telefonnummer, namn och klockslag). Du kan läsa informationen (se nästa sida) och skriva ut en nummerpresentationslista (sid. 79).

Märk:

- Om enheten är ansluten till en företagsväxel (PBX) kan det hända att den inte kan ta emot information om den uppringande. Kontakta din PBX-leverantör.
- Om enheten inte kan ta emot information om den uppringande visas följande.

UTANFÖR DATA

Den uppringande ringer från ett område där tjänsten för nummerpresentation inte finns.

PRIVAT ABONNENT

Den uppringande har begärt att ingen information ska sändas.

LÅNG DISTANS

Den uppringande har använt inställningen för långt avstånd (endast för Norge).

Kontroll av information med nummerpresentationslistan

Enheten lagrar information för de senaste 30 uppringningarna.

— Se sidan 79 för manuell utskrift.

— Aktivera funktion #26 (sid. 62) för automatisk utskrift efter 30 nya samtal.

Nummerpresentation

Visning av nummerpresentation och återuppringning

Du kan lätt visa ett telefonnummer i nummerpresentationslistan och ringa tillbaka.

Viktigt:

- Det går inte att ringa tillbaka i följande fall.
 - Telefonnummer innehåller specialtecken (till exempel * eller #).
 - Informationen innehåller inte telefonnumret.

1 Tryck på **CALLER ID**.

Exempel:

2 SAMTAL
TRYCK NAVI. [+ -]

(2 nya samtal har tagits emot)

- ### 2 Tryck på **+** för att söka från de senast lagrade numrena. Tryck på **-** för att söka från de äldsta lagrade numrena.

- ### 3 Lyft luren eller tryck på **MONITOR** (KX-FP151)/**DIGITAL SP-PHONE** (KX-FP155) för att ringa upp det visade numret.

- Enheten startar uppringningen automatiskt.
- För att sända ett fax: sätt i dokumentet med **TEXTEN NEDÅT** och tryck på **FAX/START** (sid. 28).

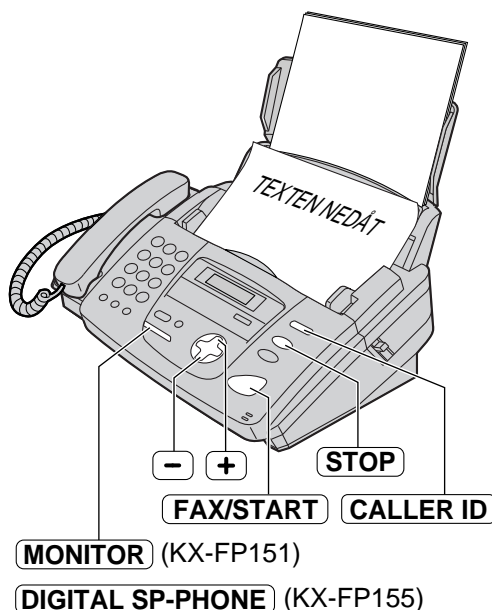

Visning av den uppringandes namn

Tryck på **CALLER ID** efter steg 2.

Exempel:

3456789012	←	SAM LEE	✓
11:20 20Jul		11:20 20Jul	

 Detta anger att samtalet redan har visats eller besvarats.

Displayen visar

INGET SAMT MOTT

 När enheten inte kan ta emot ett namn.

INGET SAMT DATA

 Om inga samtal har tagits emot.

För att avsluta visningen

Tryck på **STOP** efter steg 2.

Radering av all information

- 1** Tryck på **MENU** flera gånger tills följande meddelande visas.

Displayen visar:

SAMTAL INST
TRYCK SET

- 2** Tryck på **SET**.

SAMT LISTA RAD
TRYCK SET

- 3** Tryck på **SET**.

RADERA ALLA
JA: SET/NEJ: STOP

- Om du inte vill radera informationen, tryck på **STOP** och därefter på **MENU**.

- 4** Tryck på **SET**.

RADERING KLAR

- 5** Tryck på **STOP** för att avsluta.

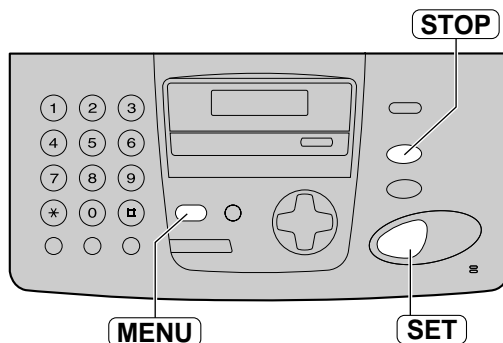

Radering av viss information (endast KX-FP155)

- 1** Tryck på **CALLER ID**.

Exempel:

2 SAMTAL
TRYCK NAVI. [+ -]

- 2** Tryck på **+** eller **-** tills det önskade namnet visas.

Exempel:

3453809
12:10 20Jul

- 3** Tryck på **ERASE**.

RADERAT

↓
Exempel:

4567890
12:12 20Jul

- Om du vill radera fler uppgifter, upprepa steg 2 till 3.

- 4** Tryck på **STOP** för att avsluta.

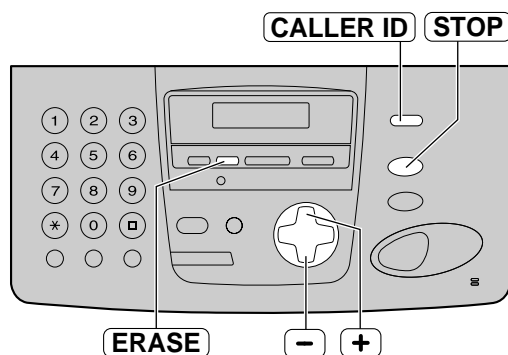

Nummerpresentation

Lagring av telefonnummer i telefonboken

Viktigt:

- Det går inte att lagra telefonnumret i följande fall.
 - Telefonnumret innehåller specialtecken (till exempel * eller #).
 - Informationen innehåller inte telefonnumret.

1 Tryck på **CALLER ID**.

Exempel:

2 SAMTAL TRYCK NAVI. [+ -]

2 Tryck på **+** eller **-** tills det önskade namnet visas.

Exempel:

1345678901 11:50 14Apr

3 Tryck på **MENU**.

NAMN= LAGRA:TRYCK SET

4 Tryck på **SET**.

Exempel:

NR.=1345678901

5 Tryck på **SET**.

LAGRAT

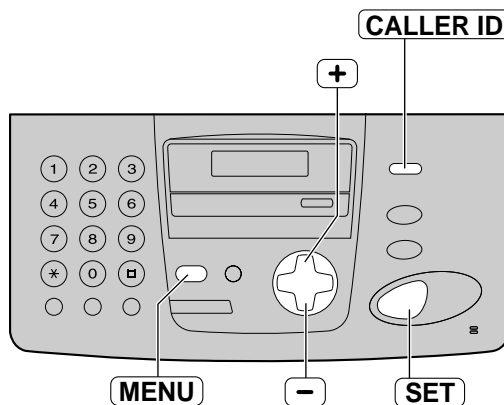

Märk:

- Du kan kontrollera lagrade nummer i telefonnummerlistan (sid. 79).
- Du kan lagra namn med upp till 10 tecken.
- Redigera namnet enligt beskrivningen på sid. 21.

Samtal efter sändning eller mottagning av ett faxdokument

Du kan tala med avsändaren eller mottagaren av ett faxdokument när sändningen är klar. Det är bekvämt eftersom du inte behöver ringa ett särskilt samtal.

Den andra faxen måste också ha en funktion för röstkontakt.

Aktivering av röstkontakt

- 1 Tryck på **MONITOR** (KX-FP151)/**DIGITAL SP-PHONE** (KX-FP155) medan din fax sänder eller tar emot ett faxdokument.

Exempel:

TILL: 23456789
SAMTAL VÄNTAR

- Din fax sänder en signal till den andra faxen så att den ger en speciell ringsignal.
- När den uppringda personen svarar, ger din fax en speciell ringsignal.

- 2 Tryck på **DIGITAL SP-PHONE** (KX-FP155) eller lyft luren för att starta samtalet.

Märk:

- Om ni vill initiera ett röstsamtal med den mottagande parten under en sändning så kommer enheten att ringa dig med en speciell ringsignal när alla dokument har sänts klart.
- Om ni vill initiera ett röstsamtal med den sändande parten under en mottagning så kommer enheten att ringa dig med en speciell ringsignal när den pågående dokumentet har mottagits.

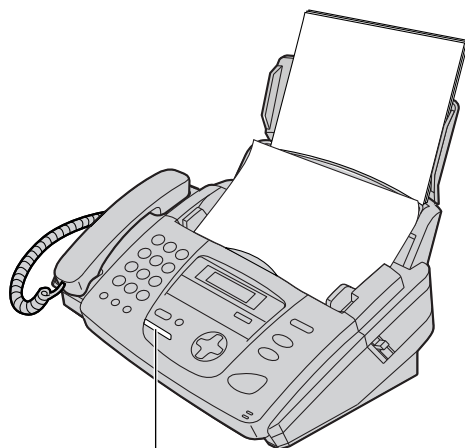

MONITOR (KX-FP151)

DIGITAL SP-PHONE (KX-FP155)

Mottagning av signal för röstkontakt

- 1 Om andra parten initierar ett röstsamtal så kommer enheten att ringa på dig med en speciell ringsignal och följande kommer att visas i displayen.

Displayen visar:

LYFT LUREN

- 2 Tryck på **DIGITAL SP-PHONE** (KX-FP155) eller lyft luren inom 10 sekunder efter den speciella ringsignalen för att starta samtalet.

Märk:

- Svarar du inte inom tio sekunder efter den distinkta ringsignalen:
 - spelar din enhet upp ett svarsmeddelande och spelar in inkommande röstmeddelande om du är i TELS/FAX-läge. (endast KX-FP155).
 - avbryts förbindelsen om du är i FAX-, TEL- eller TEL/FAX-läge.

Manuell faxsändning

- 1 Ställ in bredden mellan styrskenorna för dokumentformatet.
- 2 Sätt i dokumentet (upp till 10 sidor) med **TEXTEN NEDÅT** tills du hör en pipsignal och faxen tar tag i dokumentet.

Displayen visar:

```
NORMAL
TRYCK NAVI. [+ -]
```

- 3 Om det behövs, tryck på **+** eller **-** flera gånger för att ställa in önskad upplösning (se nedan).

- 4 Lyft luren eller tryck på **MONITOR** (KX-FP151)/**DIGITAL SP-PHONE** (KX-FP155).

```
TEL=
TRYCK NAVI. [ ▶ ]
```

- 5 Slå faxtelefonnumret.

Exempel:

```
TEL=5678901
```

- 6 När du hör en faxton:
Tryck på **FAX/START** och lägg tillbaka luren, om du har använt den.

ELLER

När mottagaren svarar:

Be mottagaren att trycka på startknappen.

När du hör en faxton, tryck på **FAX/START**.

```
KOPPLAR UPP . . . .
NORMAL [ ± ]
```

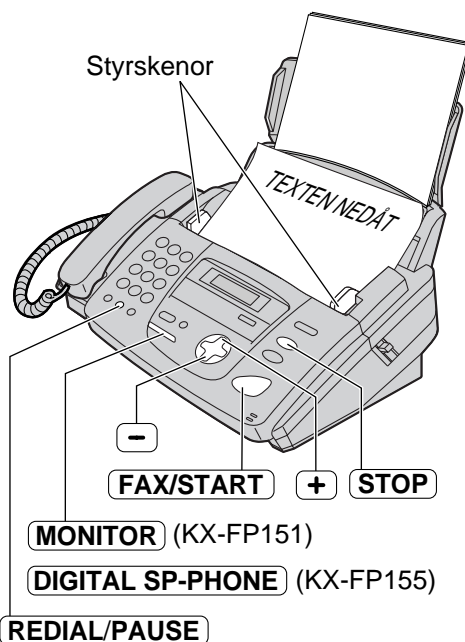

Val av upplösning

Välj en upplösning som är lämplig för dokumentet.

– **NORMAL:** För tryckta eller utskrivna dokument med normal teckenstorlek.

– **FIN:** För dokument med liten textstorlek.

– **SUPERFIN:** För dokument med extra höga krav på upplösning.

Den här inställningen fungerar endast om den andra faxen också har funktionen.

– **FOTO:** För original med fotografier, teckningar med gråtoner, och liknande.

• Med inställningarna "FIN", "SUPERFIN" eller "FOTO" blir sändningstiden längre.

• Om du ändrar upplösningen medan en sida matas, kommer nästa sida att sändas med den nya inställningen.

Återuppringning av det senaste numret

Tryck på **REDIAL/PAUSE**.

• Om mottagarens fax är upptagen, återuppringer faxen numret upp till 5 gånger.

• Under återuppringningen visar displayen följande.

Displayen visar:

```
INVÄNTAR Å-UPPR
```

• För att avbryta återuppringningen, tryck på **STOP**.

För att avbryta sändningen

Tryck på **STOP**.

Sändning av fler än 10 sidor i följd

Sätt i de första 10 sidorna av dokumentet.

Lägg till följande sidor innan den sista sidan i den föregående gruppen har matats in.

Tips för nummerslagningen

Du kan slå numret innan du sätter i dokumentet. Det är bekvämt om den enda anteckningen om faxnumret är på dokumentet.

1. Slå faxtelefonnummer.

- Luren måste ligga på lurhållaren.

2. Sätt i dokumentet.

3. Tryck på **FAX/START**.

Snabbscanning

Den här funktionen är bra när du vill sända dokumentet och fortsätta att arbeta med det. För att kunna använda denna funktion så måste ni aktivera denna funktion #34 sid. 63.

1. Sätt i dokumentet.

2. Slå faxnumret.

3. Tryck på **FAX/START**.

- Dokumentet matas in i faxen och scannas till minnet. Om dokumentet är större än den lediga minneskapaciteten (sid. 80) avbryts sändningen och funktionen stängs av automatiskt. Sänd i så fall hela dokumentet manuellt.

Sändningsrapport

Den här skriver ut en rapport över sändningsresultaten. Aktivera funktion #04 (sid. 60) för att sändningsrapporter ska skrivas ut. Se sidan 69 för information om kommunikationsmeddelandet i resultatkolonnen.

Trafikrapport

Faxen lagrar resultaten av de 30 senaste faxkommunikationerna.

— För att skriva ut manuellt, se sidan 79.

— För att skriva ut automatiskt efter 30 nya faxkommunikationer, aktivera funktion #22 (sid. 62).

Se sidan 69 för information om kommunikationsmeddelandet i resultatkolonnen.

Dessa dokument kan sändas

Minsta format

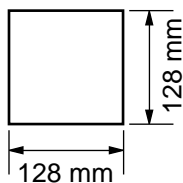

Största format

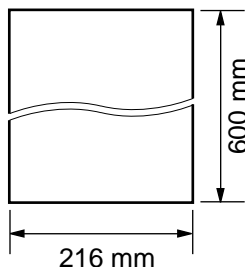

Effektiv scanningsarea

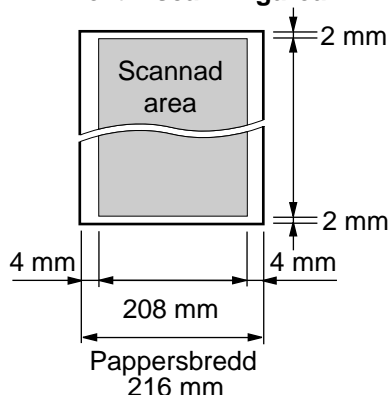

Dokumentens ytvtikt

Enstaka ark:

45 g/m² till 90 g/m²

Flera ark:

60 g/m² till 75 g/m²

Märk:

- Ta bort gem, häftklammer och liknande föremål.
- Kontrollera att bläckutskrifter, korrigeringslack och liknande har torkat.
- Mata inte följande typer av dokument i faxen: (Kopiera dem i stället och faxa kopiorna.)
 - Kemiskt behandlat papper, till exempel med karbon eller självkopierande papper
 - Papper med elektrostatisk laddning
 - Kraftigt böjt, skrynkligt eller trasigt papper
 - Papper med bestruken yta
 - Papper med svag text
 - Papper med tryck på baksidan - till exempel tidningstext som kan synas genom papperet
- För sändning av dokument som är smalare än A4 (210 mm) rekommenderar vi att du kopierar originalet med en kopiator i A4-format och faxar kopian.

Att sända fax med telefonboken

Du kan sända fax till lagrade faxtelefonnummer i telefonboken (sid. 20).

- 1 Ställ in bredden mellan styrskenorna för dokumentformatet.
- 2 Sätt i dokumentet (upp till 10 sidor) med **TEXTEN NEDÅT** tills du hör en pipsignal och faxen tar tag i dokumentet.

Displayen visar:

NORMAL TRYCK NAVI. [+ -]

- 3 Om det behövs, tryck på **+** eller **-** flera gånger för att ställa in önskad upplösning (sid. 28).

- 4 Tryck på **▶**.

TELFONBOK [+ -]

- 5 Tryck på **+** eller **-** tills det önskade namnet visas.

Exempel:

Sam 1789653

- Se sidan 22 för mer information om användningen av telefonboken.

- 6 Tryck på **FAX/START**.

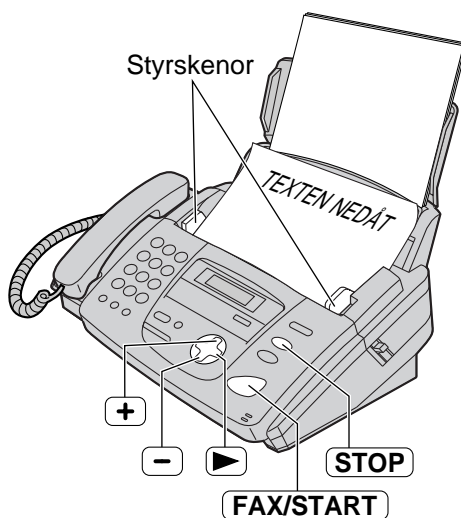

Automatisk återuppringning

Om mottagaren är upptagen eller inte svarar, återuppringer enheten numret upp till 5 gånger.

- Återuppringningen fungerar också för tidsinställd sändning (se funktion #25 på sidan 62).
- Under återuppringningen visas följande.

Displayen visar:

INVÄNTAR Å-UPPR

- För att avbryta återuppringningen, tryck på **STOP**.

Om enheten inte sänder ett fax

- Kontrollera det lagrade telefonnumret i displayen och kontrollera att den uppringda faxen svarar med en tonsignal (sid. 22).
- Du kan höra den uppringda faxens kopplingston (se funktion #76 på sidan 67).

Gruppsändning

Den här funktionen är bekväm för sändning av samma dokument till en grupp av mottagare (upp till 20 mottagare). Skriv först in mottagarna och se sedan sidan 33 för anvisningar om sändningen.

- Se sidan 33 för sändning till en tillfällig grupp av lagrade telefonnummer.

Programmering av mottagare i gruppsändningsminnet

- 1 Tryck på **MENU** flera gånger tills följande meddelande visas.

Displayen visar:

TELFONBOK PROG. NAVI.=* GRUPP=#

- 2 Tryck på **+** för att välja "GRUPP".

DIR=	[00]
NAVI.[+ -] & SET	

- 3 Tryck på **+** eller **-** tills det önskade namnet visas.

Exempel:

MIKE 987-654-3210

- 4 Tryck på **SET**.

Exempel:

DIR=MIKE	[01]
LAGRA:TRYCK SET	

- För att programmera övriga mottagare, upprepa steg 3 och 4 (upp till 20 mottagare).

- 5 Tryck på **SET** för att avsluta.

LAGRAT

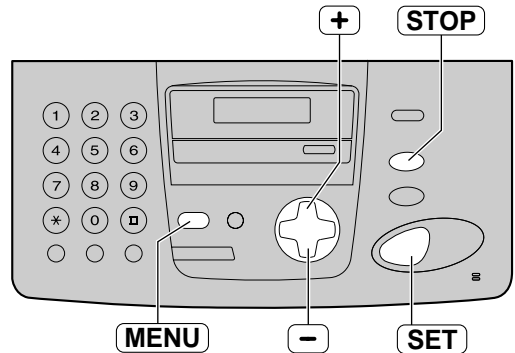

Märk:

- Om du anger fel mottagare, tryck på **STOP** efter steg 4 för att radera mottagaren.
- Kontrollera de lagrade uppgifterna genom att skriva ut en gruppsändningslista (sid. 79).

Tillägg av en mottagare i grupsändningsminnet

1 Tryck på **[▶]**.
• Kontrollera att det inte finns något dokument i dokumentfacket.
Displayen visar: TELFONBOK [+ -]

2 Tryck på **[+]** eller **[-]** tills följande meddelande visas.
<GRUPPSÄNDNING>
ÄNDRA TRYCK MENU

3 Tryck på **[MENU]**.
GRUPPSÄNDNING
LÄGGT=* RADER=#

4 Tryck på **[*]** för att välja "LÄGGT".

5 Tryck på **[+]** eller **[-]** tills mottagaren som du vill lägga till visas.
Exempel: Mary
584-372-4123

6 Tryck på **[SET]**.
LAGRAT
↓
Exempel: Nikki
385-217-9365

• För att lägga till ytterligare mottagare, upprepa steg 5 och 6 (upp till 20 mottagare).

7 Tryck på **[STOP]** för att avsluta programmeringen.

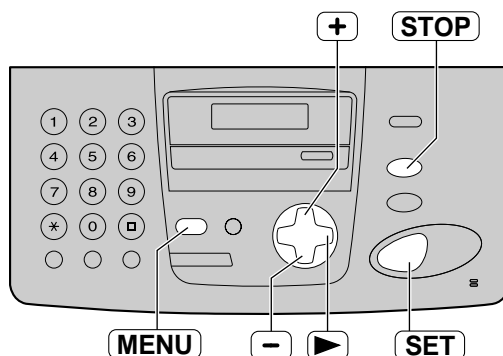

Radering av en lagrad mottagare i grupsändningsminnet

1 Tryck på **[▶]**.
• Kontrollera att det inte finns något dokument i dokumentfacket.
Displayen visar: TELFONBOK [+ -]

2 Tryck på **[+]** eller **[-]** tills följande meddelande visas.
<GRUPPSÄNDNING>
ÄNDRA TRYCK MENU

3 Tryck på **[MENU]**.
GRUPPSÄNDNING
LÄGGT=* RADER=#

4 Tryck på **[#]** för att välja "RADER".

5 Tryck på **[+]** eller **[-]** tills mottagaren som du vill radera visas.
Exempel: Dick
328-143-2968

• För att avbryta raderingen, tryck på **[STOP]**.

6 Tryck på **[SET]**.
RADERA OK?
JA: SET/NEJ: STOP

7 Tryck på **[SET]**.
RADERAT
↓
Exempel: Bob
0123456

• För att radera fler mottagare, upprepa stegen 5 till 7.

8 Tryck på **[STOP]** för att avsluta programmeringen.

Sändning av samma dokument till förprogrammerade mottagare

- 1 Sätt i dokumentet med TEXTEN NEDÅT.
 - Om det behövs, tryck på **[+]** eller **[-]** flera gånger för att ställa in önskad upplösning (sid. 28).
- 2 Tryck på **[▶]**.

Displayen visar: TELFONBOK [+ -]
- 3 Tryck på **[+]** eller **[-]** tills följande meddelande visas.
<GRUPPSÄNDNING>
SÄND: TRYCK SET
- 4 Tryck på **[SET]**.
 - Dokumentet matas in i faxen och scannas i minnet. Faxen ringer sedan upp alla mottagare i följd och sänder dokumentet till var och en.
 - Det lagrade dokumentet raderas automatiskt efter sändningen och faxen skriver ut en grupsändningsrapport automatiskt.

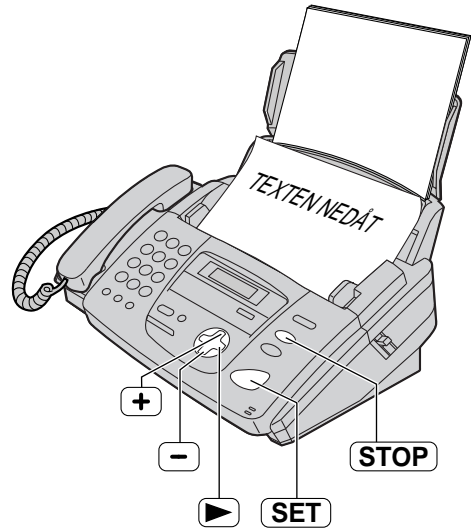

Märk:

- När du använder inställningarna "FIN", "SUPERFIN" eller "FOTO" rymmer minnet ett mindre antal sidor.
- Om dokumentet överskrider minnets kapacitet (sid. 80) avbryts sändningen.
- Om en av mottagarna är upptagen eller inte svarar, hoppar faxen över den mottagaren. När sändningen till alla andra mottagare är klar, återuppringer faxen den överhoppade mottagaren upp till 5 gånger.

Tillfällig grupsändning

Du kan också välja en tillfällig grupp mottagare för en grupsändning.

1. Följ stegen 1 och 2 ovan.
2. Tryck på **[+]** eller **[-]** tills följande meddelande visas.

Displayen visar: <EN GÅNGS GRPS>
TRYCK SET
3. Tryck på **[SET]** för att starta programmeringen av mottagare för grupsändningen.
DIR= [00]
NAVL.[+ -] & SET
4. Tryck på **[+]** eller **[-]** för att välja en mottagare.

Exempel: Bill
6543210
5. Tryck på **[SET]**.

Exempel: DIR=Bill [01]
SÄND: TRYCK SET

 - För att programmera övriga mottagare, upprepa steg 4 och 5 (upp till 20 mottagare).
6. Tryck på **[SET]** för att starta sändningen till den programmerade gruppen.

För att avbryta inställningen för grupsändning

1. Tryck på **[STOP]** medan faxen visar följande meddelande.

Displayen visar: GRUPPSÄNDER

- Displayen visar följande.

SÄNDN AVBRUTEN
JA: SET/NEJ: STOP

2. Tryck på **[SET]**.

Inställning för faxmottagning

Användning som telefonsvarare och fax (endast KX-FP155)

Användning enbart som fax

Hur du vill att inkommande samtal ska tas emot



Du vill ta emot alla telefonsamtal och faxesamtal automatiskt.

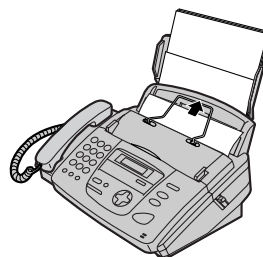

Du har en separat telefonlinje för enbart fax.

Ställ in detta.

Arbetsläge TELSV/FAX (sid. 46)

Aktivera AUTOMOTTAGN genom att trycka på **AUTO ANSWER**.

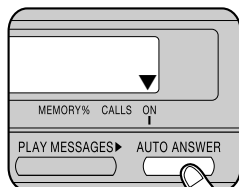

- Pilen (▼) visas till höger i displayen.

Arbetsläge FAX (sid. 37)

Aktivera AUTOMOTTAGN genom att trycka på **AUTO ANSWER**.

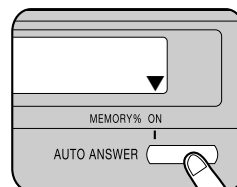

- Pilen (▼) visas till höger i displayen.

Faxen kommer att fungera så här.

Mottagning av telefonsamtal:
Enheten aktiverar telefonsvararen för att spela in talmeddelande.
Mottagning av faxesamtal:
Enheten aktiverar faxfunktionen för att ta emot dokument.

Mottagning av samtal:
Alla inkommande samtal besvaras som faxesamtal.

Användning som telefon och automatisk fax

Faxmottagning Telefonsamtal



Ni vill svara på ett telefonsamtal själv och ta emot fax automatiskt.

Arbetssätt TEL/FAX
(sid. 38)
Aktivera AUTOMOTTAGN genom att trycka på **AUTO ANSWER**.



- Pilen (▼) visas till höger i displayen.

Mottagning av telefonsamtal:
Lyft luren för att starta samtalet.
Mottagning av faxesamtal:
Enheten kommer att ta emot fax automatiskt.

Mest för telefonsamtal



Du vill svara på alla samtal manuellt.

Arbetssätt TEL
(sid. 36)
Stäng av AUTOMOTTAGN genom att trycka på **AUTO ANSWER**.



- Pilen (▼) visas inte till höger i displayen.

Mottagning av samtal:
Faxen ringer och du måste svara på alla samtal manuellt. För att ta emot ett faxdokument, tryck på **FAX/START** när du hör den sändande faxens tonsignal och lägg på luren.

Övriga alternativ

Med telefonsvarare (endast KX-FP151)

Ni kan använda enheten tillsammans med en telefonsvarare (sid. 40, 41)

Fjärrstyrd faxaktivering

Du kan även ta emot fax om du använder en ansluten telefon. När du hör den sändande faxens tonsignal, tryck på ***9** (den förinställda koden för faxaktivering) så tas faxet emot (sid. 42).

Arbetsätt TEL (svara på alla samtal manuellt)

Aktivering av arbetsättet TEL

Om pilen (▼) visas till höger i displayen, släck den genom att trycka på **AUTO ANSWER**.

Displayen visar:

TEL-LÄGE

ON

Manuell faxmottagning

- 1 Lyft luren när enheten ringer.
 - Du kan trycka på **MONITOR** (KX-FP151)/**DIGITAL SP-PHONE** (KX-FP155).

- 2 När:
 - du vet att ett faxdokument kommer att sändas till din fax,
 - en faxton (långsam pipsignal) hörs i luren, eller
 - inget hörs i luren,tryck på **FAX/START**.

Displayen visar:

KOPPLAR UPP....

- 3 Lägg tillbaka luren om du har lyft den.
 - Faxen startar faxmottagningen.

För att avbryta mottagningen

Tryck på **STOP**.

Förenklad mottagning

När du svarar på ett inkommande samtal och hör en långsam tonsignal från en fax, startar faxen mottagningen automatiskt.

- Om du inte vill använda den här funktionen, ställ in funktion #46 på "FRÅN" (sid. 65).

Faxmottagning i minnet

Om faxen upptäcker ett utskriftsproblem lagras det mottagna dokumentet i minnet.

När ett dokument finns i minnet:

— visar displayen ett felmeddelande och följande meddelande omväxlande,

Displayen visar:

FAX I MINNET

— långsamma pipsignaler hörs om funktion #44 är på (sid. 64).

- Följ anvisningarna på sidorna 70 och 71 för att lösa problemet.
- För uppgift om minneskapaciteten, se sidan 80.



Märk:

- Upp till 30 ark utskrivna papper ryms framför faxen. Ta bort utskrivna ark innan de blir fler än 30.

Fjärrstyrd aktivering av arbetsättet AUTOMOTTAGN

■ För KX-FP151

Om du är ute och funktionen AUTOMOTTAGN i din fax är avstängd (med arbetsättet TEL) kan du aktivera AUTOMOTTAGN (till FAX eller TEL/FAX) från en annan plats med en tonvalstelefon.

1. Slå ditt faxtelefonnummer och vänta under 10 ringsignaler.
 - Du kommer att höra en pipsignal.
2. — **För att byta till arbetsättet FAX:**
Tryck på ***** inom 8 sekunder.
— **För att byta till arbetsättet TEL/FAX:**
Tryck på **#** inom 8 sekunder.
3. Lägg på luren.

Märk:

- Tryck på ***** eller **#** inom 8 sekunder sedan du har hört pipsignalen. Annars bryts samtalet och faxen står kvar i arbetsättet TEL.

■ För KX-FP155

Se sidan 53.

Faxmottagning

Arbetsättet TEL/FAX (motta telefonsamtal själv och fax automatiskt när du är i närheten av enheten)

Använd detta läge när du är i närheten av faxen och vill ta emot fax automatiskt. När ett samtal tas emot fungerar faxen enligt följande. För inställning av arbetsättet TEL/FAX, se nedan.

Ett samtal tas emot.

■ **För Danmark, Finland och Sverige:**
Faxen ringer inte.

■ **För Norge:**
Faxen ringer 6 gånger.

En tidsfördröjning uppstår beroende på **det inställda antalet ringsignaler för TEL/FAX.** (Se nederst på nästa sida.)



- Samtalet startar.

Telefonsamtal

Faxen **ringer 3 gånger.** En tidsfördröjning uppstår beroende på **det inställda antalet tysta ringsignaler för fax.** (Se nederst på nästa sida.)



- Avsändaren hör en annan typ av ringsignal.
- Om du har spelat in ett svarsmeddelande, spelas det upp (sid. 47) (endast KX-FP155).

◆ Faxrington*

Faxen kommer automatiskt att ta emot faxdokument.



Svara på uppringningen.

- Om du inte svarar, kommer faxen att ställa in sig för faxmottagning, för att anpassa sig till en fax som inte sänder faxton.

* Faxringtonen alstras automatiskt av avsändarens fax. Vissa faxar har inte den funktionen.

Märk:

- Faxens display visar följande när ett samtal tas emot.

Displayen visar:

INK. SAMTAL

- Ringsignalen ska vara på (sid. 19).

Inställning av arbetsättet TEL/FAX

1. Ställ in funktion #77 på "TEL/FAX" (sid. 68).
2. Om pilen (▼) inte visas till höger i displayen, tänd den genom att trycka på **AUTO ANSWER**.

Displayen visar:

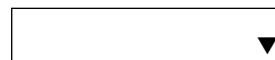

ON

När en telefon är ansluten

Ett samtal tas emot.



- **För Danmark, Finland och Sverige:**
Faxen ringer inte men den anslutna telefonen **ringer två gånger.**

- **För Norge:**
Faxen och den externa telefonen kommer att **ringa 6 gånger.**

En tidsfördröjning uppstår beroende på **det inställda antalet ringsignaler för TEL/FAX.** (Se nedan.)

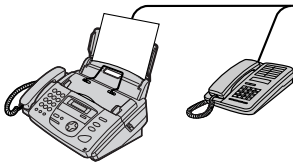

- Samtalet startar.

Telefonsamtal

Den anslutna telefonen ringer inte men faxen **ringer 3 gånger.**
En tidsfördröjning uppstår beroende på **det inställda antalet tysta ringsignaler för fax.** (Se nedan.)

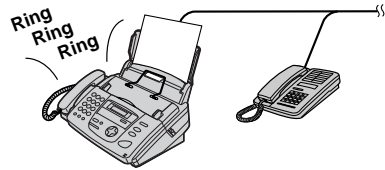

- Avsändaren hör en annan typ av ringsignal.
- Om du har spelat in ett svarsmeddelande, spelas det upp (sid. 47) (endast KX-FP155).

◆ **Faxrington***

Faxen kommer automatiskt att ta emot faxdokument.

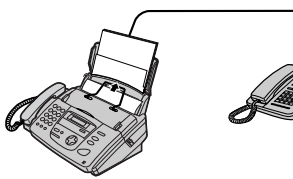

- **Endast för KX-FP151**
Ni kan svara ett telefonsamtal med en extern telefon.**
 1. Lyft luren.
 2. Tryck **[*][0]** (standardkod) när ni hör ring tonen.
 - Koden kan ändras i funktion #49 (sid. 65).

Svara på uppringningen.

- Om du inte svarar, kommer faxen att ställa in sig för faxmottagning, för att anpassa sig till en fax som inte sänder faxton.

* Faxringtonen alstras automatiskt av avsändarens fax. Vissa faxar har inte den funktionen.

** Denna funktion kan eventuellt ej fungera beroende på den externa telefonen. Om faxen aktiveras, tryck **[STOP]** på faxen i steg 2, för att prata med den uppringande parten (endast KX-FP151).

Fördröjd räkning av ringsignaler med TEL/FAX

Antalet ringsignaler innan faxen svarar beror på inställningen av funktion #78 på sidan 68.

Antal ringsignaler för tyst faxmottagning

Faxen ger hörbara ringsignaler för att indikera att ett telefonsamtal tas emot. Du kan ställa in antalet ringsignaler med funktion #30 på sidan 63. Den här signalen hörs inte i en ansluten telefon.

Faxmottagning

Användning med en telefonsvarare (endast KX-FP151)

Inställning av faxen och en telefonsvarare

1 Anslut telefonsvararen.

■ För Danmark

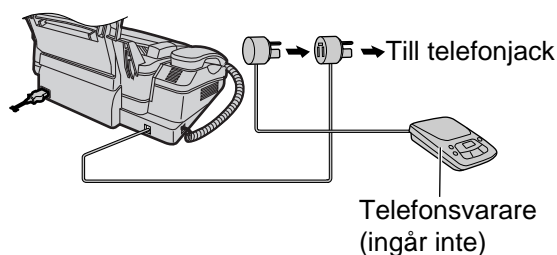

■ För Finland

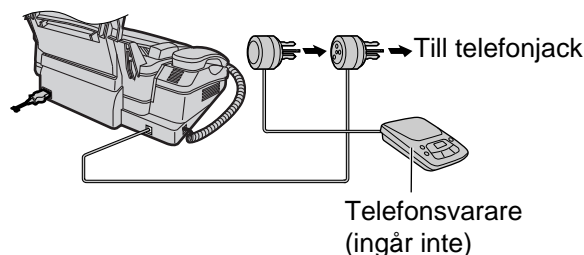

■ För Sverige

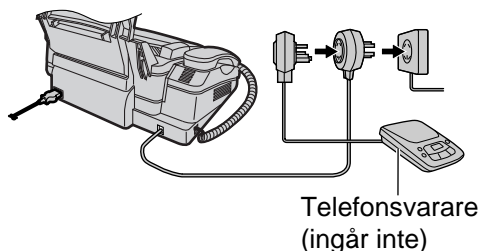

■ För Norge

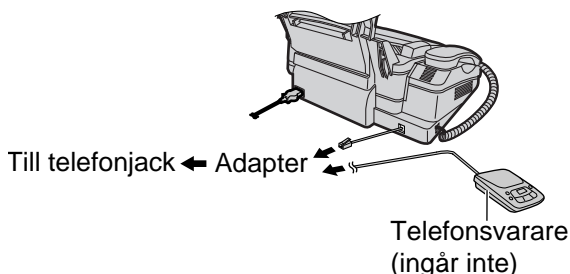

2 Ställ in telefonsvararen för färre ringsignaler än 4 innan den svarar.

- Detta gör det möjligt att telefonsvararen svarar först.

3 Spela in ett svarsmeddelande på telefonsvararen.

Exempel: "Detta är (ditt namn, företag och/eller telefonnummer). Vi kan tyvärr inte svara just nu. Om du vill sända ett fax, starta sändningen nu. Om du vill lämna ett meddelande, tala efter tonen. Tack."

- Vi rekommenderar ett svarsmeddelande med cirka 10 sekunders längd och att du inte gör en längre paus än 4 sekunder. Annars kan det hända att båda maskinerna inte fungerar korrekt.

4 Aktivera telefonsvararen.

5 Ställ in mottagnings sättet för faxen på TEL (sid. 36) eller FAX (sid. 37).

- Om du ställer in FAX, **ställ in antalet ringsignaler före svar till mer än 4 (funktion #06 på sidan 60)**. Med arbetssättet FAX kan faxmeddelanden tas emot även om telefonsvararen är full.

6 Kontrollera att följande inte är lika:

- telefonsvararens fjärråtkomstkod
- faxaktiveringskoden (funktion #41 på sidan 64)

Så här fungerar faxen och telefonsvararen

Mottagning av telefonsamtal

Telefonsvararen spelar in röstmeddelanden automatiskt.

Mottagning av faxsamtal

Faxen tar emot dokument automatiskt när den känner en faxton.

Mottagning av ett röstmeddelande och ett faxdokument i samma samtal

Se nedan.

Märk:

- Varje gång faxen tar emot ett dokument kan det hända att telefonsvararen spelar in en tyst paus eller en faxton.

Mottagning av ett röstmeddelande och ett faxdokument i samma samtal

Avsändaren kan lämna ett röstmeddelande och sända ett faxdokument under samma samtal. Informera avsändaren om följande procedur i förväg.

1. Avsändaren ringer upp din fax.
 - Telefonsvararen svarar.
2. Avsändaren kan lämna ett meddelande efter svarsmeddelandet.
3. Avsändaren trycker på tangenterna ***9** (den förinställda faxaktiveringskoden).
 - Faxen aktiverar faxfunktionen.
4. Avsändaren trycker på startknappen för att sända ett dokument.

Märk:

- Du kan ändra faxaktiveringskoden i funktion #41 (sid. 64).

Faxmottagning

Ansluten telefon

Om du använder faxen med en ansluten telefon, kan du styra mottagningen av faxdokument med den anslutna telefonen. Du behöver inte trycka på **FAX/START** på faxen.

Viktigt:

- Telefonen måste vara en tonvalstelefon och du bör trycka **bestämt** på tangenterna för faxaktiveringskoden.

1 Lyft luren på den anslutna telefonen, när den anslutna telefonen ringer.

2 När:
— du vet att ett faxdokument kommer att sändas till din fax,
— en faxton (långsam pipsignal) hörs i luren, eller
— inget hörs i luren,
tryck **bestämt** på ***9** (den förinställda koden för faxaktivering).

3 Lägg på luren.
• Faxen startar faxmottagningen.

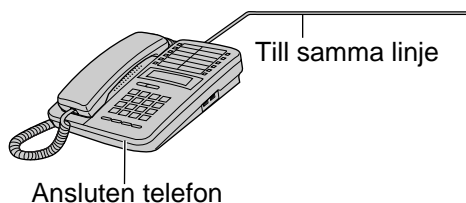

Märk:

- Du kan ändra faxaktiveringskoden i funktion #41 (sid. 64).

Mottagningspolling (hämta ett faxdokument från en annan fax)

Med den här funktionen kan du hämta ett dokument från en annan kompatibel fax. Eftersom du ringer upp, är det du som betalar för samtalet.

Kontrollera att inga dokument finns i din fax och att den andra faxen är förberedd för att lämna faxdokumentet till din fax.

1 Tryck på **MENU** flera gånger tills följande meddelande visas.

Displayen visar:

POLLING TRYCK SET

2 Tryck på **SET**.

3 Slå den andra faxens telefonnummer.

Exempel:

FAX=3331111

4 Tryck på **SET**.

KOPPLAR UPP....

- Faxen startar mottagningen.

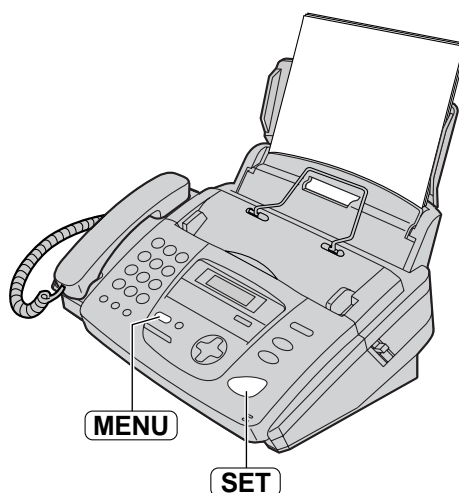

Personsökning

Denna funktion gör det möjligt för din enhet att söka dig via en personsökare när du har mottagit följande:

- För KX-FP151: ett faxdokument.
- För KX-FP155: ett faxdokument eller ett röstmeddelande.

1 Tryck på **MENU**.

Displayen visar:

INSTÄLLNING TRYCK NAVI. [◀ ▶]

2 Tryck på **☑**, och därefter på **7 0**.

KX-FP151:

FAX SÖKARE SIGN =FRÅN [±]

KX-FP155:

SÖKARE =FRÅN [±]

3 Tryck på **+** eller **-** och ställ in "TILL".

KX-FP151:

FAX SÖKARE SIGN =TILL [±]

KX-FP155:

SÖKARE =TILL [±]

- Om du inte vill använda funktionen, ställ in "FRÅN".

4 Tryck på **SET**.

NR. =

5 Skriv in numret till din personsökare.

- Numret kan ha upp till 46 siffror (inklusive pauser).

Exempel:

1 202 555 1234PP12345678PP5555#

Ditt
personsökar-
nummer

Pauser
Din personsökares
åtkomstnummer
(om det behövs)

Meddelande som du vill
visa i personsökaren.

6 Tryck på **SET**.

- Faxen slår det lagrade numret.

SÖKAR TEST

7 Kontrollera att din personsökare tar emot en testsändning.

8 Tryck på **MONITOR** (KX-FP151)/
DIGITAL SP-PHONE (KX-FP155).

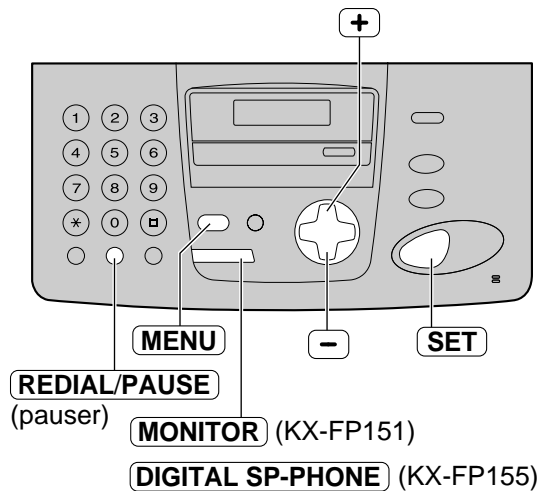

När din personsökare tar emot en personsökning

Personsökaren visar meddelandet som du skrev in i steg 5 ovan. (Till exempel 5555)

Göra en kopia

Faxen kan göra enstaka eller flera kopior (upp till 50).

- 1 Ställ in bredden mellan styrskenorna för dokumentformatet.
- 2 Sätt i dokumentet (upp till 10 sidor) med **TEXTEN NEDÅT** tills du hör en pipsignal och faxen tar tag i dokumentet.

Displayen visar:

```
NORMAL  
TRYCK NAVI. [+ -]
```

- Om det behövs, tryck flera gånger på **+** eller **-** för att välja inställning (se nedan).
- Kontrollera att luren ligger på lurhållaren.

- 3 Tryck på **COPY**.

```
NUMMER=1  
KOP :TRYCK START
```



```
NUMMER=1  
EL TRYCK NAVI. ▶
```

- Om det behövs, ange antalet kopior (upp till 50).

- 4 Tryck på **START**.
 - Enheten startar kopieringen.

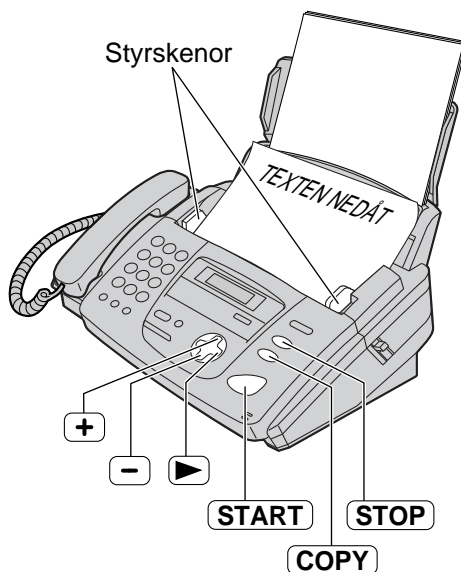

Märk:

- Alla dokument, som kan sändas, kan också kopieras (sid. 29).

Val av upplösning

Välj en upplösning som är lämplig för dokumentet.

- **FIN**: För tryckta eller handskrivna original med liten text.
- **SUPERFIN**: För original med mycket små detaljer.
- **FOTO**: För original med fotografier, teckningar med gråtoner, och liknande.
- Om du väljer "NORMAL" kopieras dokumentet med inställningen "FIN".
- Du kan också ställa in upplösningen när du har tryckt på **COPY** i steg 3.

1. Tryck på **▶** tre gånger.

Displayen visar:

```
NORMAL [ + - ]  
<NUMMER>▶
```

2. Tryck flera gånger på **+** eller **-** för att välja inställning.

Snabbscanning

Den här funktionen är bra när du vill sända dokumentet och fortsätta att arbeta med det. Aktivera funktion #34 på sidan 63 om du vill använda den.

- Dokumentet matas in i faxen och scannas till minnet. Enheten sänder sedan faxmeddelandet. Om dokumentet är större än den lediga minneskapaciteten (sid. 80) avbryts sändningen och funktionen stängs av automatiskt. Sänd i så fall hela dokumentet manuellt.

För att avbryta kopieringen

Tryck på **STOP**.

Förstoring av ett dokument

- Tryck på efter steg 3 på sidan 44.

Displayen visar:

ZOOM 100% [+ -] <SORTERING>

- Tryck på för att välja "150%" eller "200 %" och tryck sedan på **START**.
 - Faxen förstorar endast mittdelen av sidan och skriver ut den på två ark.

Exempel med förstoring till 150%

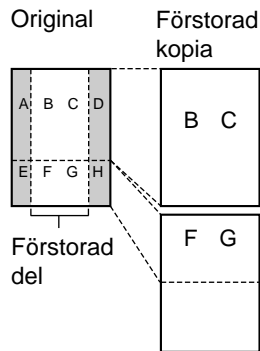

Exempel med förstoring till 200%

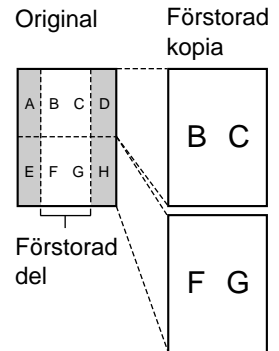

Förminskning av ett dokument

- Tryck på efter steg 3 på sidan 44.

Displayen visar:

ZOOM 100% [+ -] <SORTERING>

- Tryck på för att välja "92%", "86%" eller "72%" och tryck sedan på **START**.
 - Se tabellen till höger för rekommendation om förminskningsgrader.

Inställning	Pappersformat	Originalformat
100% (grundinställning)	A4	A4, Letter
92%	A4	A4
86%	A4	A4
72%	A4	Legal

A4 = 210 mm x 297 mm

Letter = 216 mm x 279 mm

Legal = 216 mm x 356 mm

Märk:

- Om du inte ställer in en lämplig förminskningsgrad kan dokumentet bli delat och överdelen av sida 2 raderas.
- Om hela dokumentet inte återges i kopian när du kopierar på samma pappersformat som originalformatet, prova 92% eller 86%.

Sortering av kopiesatser

Enheten kan sortera kopior av flersidiga dokument i kopiesatser med sidnummerordning.

- Tryck på två gånger efter steg 3 på sidan 44.

Displayen visar:

SORTERA OFF [+ -] <UPPLÖSNNG>

- Tryck på eller flera gånger tills följande meddelande visas.

SORTERA ON [+ -] <UPPLÖSNNG>

- Tryck på **START**.

Märk:

- Enheten lagrar sidorna i minnet för sortering. Om minnet blir fullt under kopieringen skrivs endast de lagrade sidorna ut.
- Sorteringsfunktionen stängs av automatiskt efter kopieringen.

Exempel: Två kopiesatser av en originaldokument med fyra sidor.

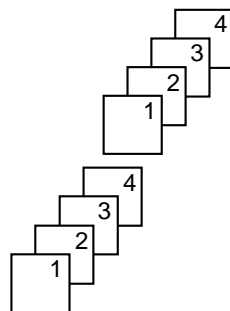

Sorterade kopior

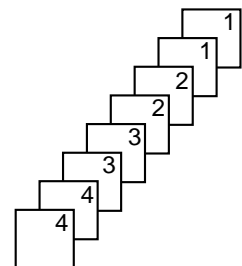

Osorterade kopior

Inställning (endast KX-FP155)

Arbets sättet TELSV/FAX (automatisk mottagning av telefonsamtal och faxsamtal)

Med arbets sättet TELSV/FAX fungerar enheten som en fax och/eller telefonsvarare. Om enheten känner av ett faxsamtal tar den automatiskt emot detta. Om det inkommande samtalet är ett röstsamtal spelar telefonsvararen upp ett svarsmeddelande och den uppringande kan lämna ett meddelande.

Inställning för mottagning av röstsamtal och faxsamtal

- 1 Ställ in funktion #77 på "TELSV/FAX"
(sid. 68).
- 2 Om pilen (▼) inte visas till höger i displayen,
tänd den genom att trycka på

AUTO ANSWER.

Displayen visar:

TELSV/FAX LÄGE

- Enheten spelar upp svarsmeddelandet.
- Den återstående tiden för inspelning av inkommande meddelanden visas.

Exempel:

TID=10m13s

- Du kan ställa in högtalarvolymen. Tryck på **+** eller **-** medan du lyssnar på svarsmeddelandet.

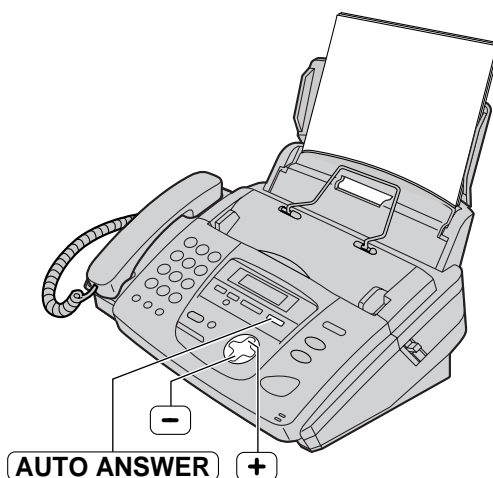

Antal ringsignaler för arbets sättet TELSV/FAX

Du kan välja mellan 1, 2, 3, 4, TEL SPARLÄGE och RING SIGN AV.

Du kan ändra den här inställningen med funktion #06 på sidan 60.

TEL SPARLÄGE: När du ringer upp enheten från en annan plats kan du avgöra med antalet ringsignaler om det finns några nya meddelanden. Om enheten svarar efter den andra ringsignalen finns minst ett nyinspelat meddelande. Om enheten svarar efter den fjärde ringsignalen finns inga nya meddelanden. För att spara debiteringen för samtalet kan du lägga på luren efter den tredje ringsignalen, som alltså visar att det inte finns några nya meddelanden.

RING SIGN AV: Enheten svarar utan att ringa.

- Om du abonnerar på tjänsten nummerpresentation, ställ in 2 eller fler ringsignaler.

Märk:

- Inspelningstiden för det inkommande meddelandet kan ändras (funktion #10, sid. 61).
- Radera meddelanden som du inte vill spara om den återstående inspelningstiden är kort (sid. 50). Minneskapaciteten för inkommande meddelanden beskrivs på sid. 80.
- Du kan lyssna på ett inkommande meddelande i högtalaren medan det spelas in. Om du inte vill använda högtalaren kan du stänga av den (funktion #67, sid. 67).

Svarsmeddelande (endast KX-FP155)

Inspelning av egna svarsmeddelanden

Du kan spela in egna svarsmeddelanden för arbetssätten TELSV/FAX och TEL/FAX. När enheten tar emot ett samtal spelar den upp ditt meddelande. Inspelningstiden är begränsad till 16 sekunder. För att underlätta faxmottagningen bör du inte spela in längre svarsmeddelanden än 12 sekunder.

Förslag till meddelanden:

- Svarsmeddelande för TELSV/FAX: "Detta är (ditt namn, företag och/eller telefonnummer). Vi kan inte svara just nu. Om du vill sända ett fax kan du starta sändningen nu. Om du vill lämna ett meddelande kan du tala efter tonen. Tack för samtalet."
- Svarsmeddelande för TEL/FAX: "Detta är (ditt namn, företag och/eller telefonnummer). Vi kan inte svara just nu. Försök igen senare. Tack för samtalet."

1 Välj arbetssättet (TELSV/FAX eller TEL/FAX) som du vill spela in ett svarsmeddelande för (funktion #77, sid. 68).

2 Tryck två gånger på **RECORD**.

- Displayen visar följande beroende på ditt val i steg 1.

För TELSV/FAX:

TELSV-SVARSMEDD TRYCK SET

För TEL/FAX:

TEL-SVARSMEDD TRYCK SET

3 Tryck på **SET**.

- En lång pipsignal hörs.

4 Tala tydligt cirka 20 cm från mikrofonen.

- Displayen visar den återstående inspelningstiden.

För TELSV/FAX:

TELSV REC. 15S

För TEL/FAX:

T/F REC. 15S

5 Tryck på **STOP** när inspelningen är klar.

- Enheten repeterar ditt meddelande. Ställ in volymen med **+** eller **-**.

Märk:

- Du kan välja 60 sekunders längd för ditt eget svarsmeddelande för TELSV/FAX (funktion #54, sid. 66).
 - Om du väljer 60 sekunders längd bör du be den uppringande i svarsmeddelandet att trycka på *9 innan han eller hon startar faxesändningen.
 - Om du ändrar från 60 sekunder till 16 sekunder raderas ditt svarsmeddelande för TELSV/FAX och det förinspelade meddelandet kommer att spelas upp.

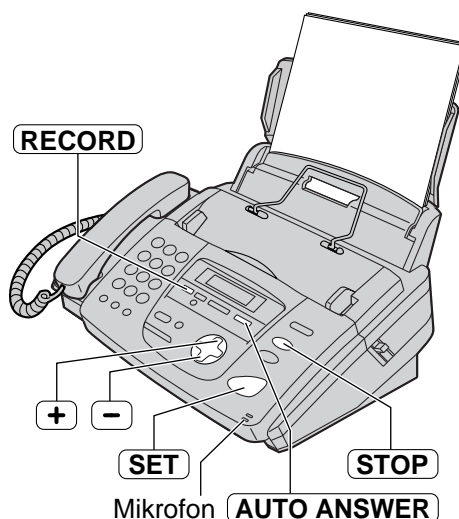

Kontroll av svarsmeddelanden

1. Välj arbetssättet (TELSV/FAX eller TEL/FAX) som du vill lyssna på svarsmeddelandet för (funktion #77, sid. 68).
2. Om pilen (▼) inte visas till höger i displayen, tänd den genom att trycka på **AUTO ANSWER**.

Om pilen (▼) visas till höger i displayen, stäng av den en gång och tänd den igen.

- Displayen visar följande beroende på ditt val i steg 1.

För TELSV/FAX:

TELSV/FAX LÄGE

För TEL/FAX:

TEL/FAX-LÄGE

- Enheten spelar upp svarsmeddelandet.

Svarsmeddelande (endast KX-FP155)

Radering av egna svarsmeddelanden

1 Välj arbetssättet (TELSV/FAX eller TEL/FAX) som du vill radera svarsmeddelandet för (funktion #77, sid. 68).

2 Tryck på **ERASE** två gånger.

- Displayen visar följande beroende på ditt val i steg 1.

För TELSV/FAX:

TELSV-SVARSMEDD
TRYCK SET

För TEL/FAX:

TEL-SVARSMEDD
TRYCK SET

3 Tryck på **SET**.

TA BORT SMEDD
JA: SET/NEJ: STOP

- För att avbryta raderingen, tryck på **STOP**.

4 Tryck på **SET**.

TELSV MEDD RAD

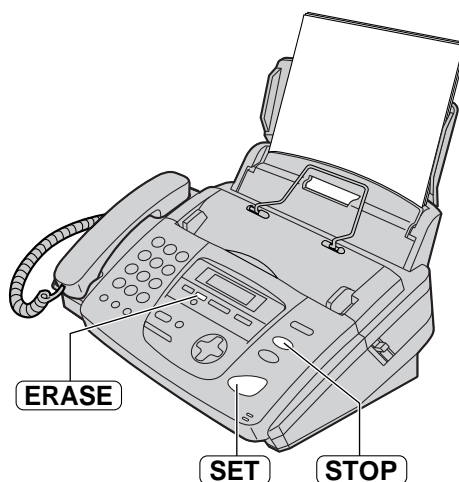

Märk:

- Om du raderar ditt egna svarsmeddelande för TELSV/FAX kommer det förinspelade meddelandet att spelas upp (sid. 46).
- Om du raderar ditt egna svarsmeddelande för TEL/FAX kommer inget svarsmeddelande att spelas upp.

Minnesmeddelande (endast KX-FP155)

Inspelning av ett minnesmeddelande för dig själv eller andra

Du kan spela in ett röstmeddelande för andra eller dig själv. Meddelandet kan spelas upp direkt eller med fjärrstyrning.

1 Tryck på **RECORD**.

Displayen visar:

MEMO MEDDELANDE
TRYCK SET

2 Tryck på **SET**.

- En lång pipsignal hörs.

SPELA IN MEMO

3 Tala tydligt cirka 20 cm från mikrofonen.

4 Tryck på **STOP** när inspelningen är klar.



Inkommande meddelanden (endast KX-FP155)

Lyssning på inspelade meddelanden

När enheten har spelat in nya röstmeddelanden:

- indikatorn MESSAGE blinkar,
- samtalsräknaren visar det totala antalet inspelade meddelanden, och
- långsamma pipsignaler hörs om funktionen för meddelandesignal är aktiverad (funktion #42, sid. 64).

Exempel:



Samtalsräknare

Tryck på **PLAY MESSAGES**.

- Endast nyinspelade meddelanden spelas upp.
- Ställ in ljudvolymen med **+** eller **-**.
- När alla nya meddelanden har spelats upp slutar indikatorn MESSAGE att blinka och lyser stadigt.

Om du trycker på **PLAY MESSAGES** nu spelas alla inspelade meddelanden upp.

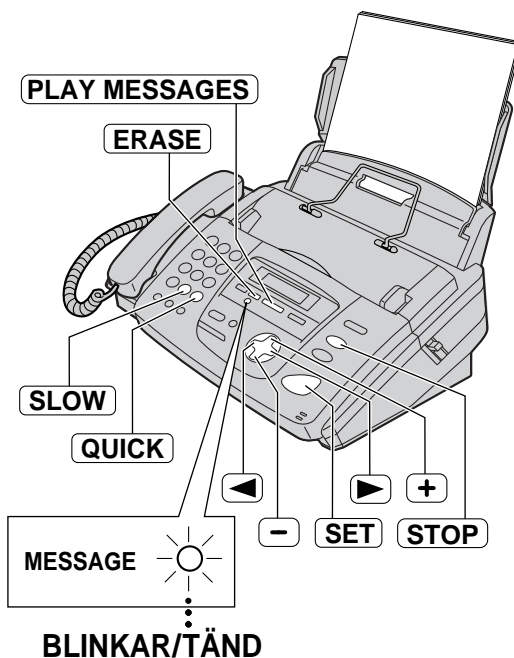

Repetition av ett meddelande

Tryck på **◀** medan du lyssnar på meddelandet.

- Om du trycker på **◀** inom 5 sekunder från starten av meddelandet spelas det föregående meddelandet upp.
- Om du vill spela upp ett bestämt meddelande, tryck på **◀** eller **▶** och sök meddelandet som du vill lyssna på.

Överhoppning av ett meddelande

Tryck på **▶** för att spela upp nästa meddelande.

Stopp av uppspelningen

Tryck på **STOP**.

- Om du trycker på **PLAY MESSAGES** inom 1 minut fortsätter enheten att spela upp övriga meddelanden.

Tidpunkt och datum

Under uppspelningen anger en syntetisk röst tidpunkten och veckodagen för inspelningen av varje meddelande.

Ändring av hastigheten för uppspelningen

Tryck på **QUICK** för att spela upp meddelanden med en och en halv gånger den normala hastigheten.

Tryck på **SLOW** för att spela upp meddelanden med halva den normala hastigheten.

- Tryck på **QUICK** eller **SLOW** igen för att återgå till uppspelning med normal hastighet.

Radering av ett bestämt meddelande

Tryck på **ERASE** medan du lyssnar på meddelandet som du vill radera.

Radering av alla meddelanden

Kontrollera att du har lyssnat på alla inspelade meddelanden.

1. Tryck på **ERASE**.

Displayen visar:

ALLA MEDELANDEN
TRYCK SET

2. Tryck på **SET**.

RADERA MEDDEL?
JA : SET / NEJ : STOP

3. Tryck på **SET**.

- Meddelanden som spelats in i röstbrevlådan raderas inte.

Fjärrstyrning (endast KX-FP155)

Manövrering från en annan plats

Följande hantering kan utföras från en annan plats med hjälp av en tonvalstelefon.

Programmera en ID-kod för fjärrstyrning (funktion #11, sid. 61) och ställ in enheten för TELSV/FAX innan du lämnar den (sid. 46).

Slå	Fjärrstyrningskommando	Sida	Slå	Fjärrstyrningskommando	Sida
0	Hoppar över svarsmeddelandet	53	*4	Raderar ett bestämt meddelande	53
1	Repeterar ett meddelande	52	*5	Raderar alla meddelanden	53
2	Hoppar över ett meddelande	52	80	Växlar till arbets sättet TEL	53
4	Spelar upp nya meddelanden	52	81	Aktiverar överföring av meddelanden	53
5	Spelar upp alla meddelanden	52	82	Deaktiverar överföring av meddelanden	53
6	Övervakar rummet	53	83	Aktiverar personsökning	53
7	Spelar in nytt svarsmeddelande	53	84	Deaktiverar personsökning	53
9	Avslutar inspelning av nytt svarsmeddelande	53			

Minneskort för fjärrstyrning

Klipp ut eller kopiera det här kortet med anvisningar för fjärrstyrning (se även nästa sida).

Fjärrstyrning av röstlådan

■ Inspelning av ett meddelande i en röstlådan:

1. Ring upp enheten.
2. Tryck på * och röstlådans nummer (1 eller 2).
3. Tala in ett meddelande.

■ Hämtning av meddelanden från en röstlådan:

1. Ring upp enheten.
2. Tryck på * och röstlådans nummer (1 eller 2).
3. Ange lösenordet för röstlådan □□□.
4. Tryck på knapparna för fjärrstyrning (se baksidan).
 - 81, 82, 83 och 84 kan inte användas.

Vik här

Anmärkningar om fjärrstyrning

- Enheten måste vara inställd på TELSV/FAX och en tonvalstelefon måste användas för fjärrstyrningen.
- Om enheten är inställd på TEL, ring upp enheten och vänta 10 ringsignaler. Ange ID för fjärrstyrning inom 8 sekunder och vänta 3 sekunder. Enheten växlar till TELSV/FAX.
- Tryck ned telefonens knappar bestämt.
- För att sända ett fax till enheten, tryck på *9. Starta sändningen när du hör en faxton.

Fjärrstyrning (endast KX-FP155)

Lyssning på inspelade meddelanden

1 Ring upp enheten från en annan telefon med tonval.

2 Ange ID för fjärrstyrning under svarsmeddelandet för TELSV/FAX.

■ **När det finns nyinspelade meddelanden**

En lång pipsignal hörs och en eller flera korta pipsignaler* anger antalet nyinspelade meddelanden. Därefter spelar enheten upp meddelandena automatiskt.

*Antalet korta pipsignaler är begränsat till 8 även om det finns 9 eller fler meddelanden.

● **För att repetera det nuvarande meddelandet:**

Tryck på **1**.

Om du trycker på **1** inom 5 sekunder från ett meddelandes början spelas det föregående meddelandet upp.

● **För att hoppa över ett meddelande:**

Tryck på **2**.

● **För att repetera endast nya meddelanden:**

Tryck på **4**.

● **För att lyssna på alla meddelanden:**

Tryck på **5**.

■ **När inga nya meddelanden finns**

Tryck på **5** eller vänta 4 sekunder för att lyssna på alla meddelanden.

■ **När minnet för röstmeddelanden är fullt**

6 pipsignaler kommer att höras efter att ha spelat upp meddelanden. Radera vissa eller alla meddelanden (sid. 53).

Fjärrstyrning av telefonsvararen

1. Ring upp enheten.
2. Ange ID för fjärrstyrning under svarsmeddelandet.
 - Nya meddelanden spelas upp automatiskt.
 - Om inga nya meddelanden finns, vänta 4 sekunder. Sedan spelas alla meddelanden upp.
3. Tryck på knapparna för fjärrstyrning inom 10 sekunder.

Slå	Fjärrstyrningskommando
0	Hoppar över svarsmeddelandet
1	Repeterar ett meddelande
2	Hoppar över ett meddelande

Slå	Fjärrstyrningskommando
4	Spelar upp nya meddelanden
5	Spelar upp alla meddelanden
6	Övervakar rummet
7	Spelar in nytt svarsmeddelande
9	Avslutar inspelning av nytt svarsmeddelande
*4	Raderar ett bestämt meddelande
*5	Raderar alla meddelanden
80	Växlar till arbetssättet TEL
81	Aktiverar överföring av meddelanden
82	Deaktiverar överföring av meddelanden
83	Aktiverar personsökning
84	Deaktiverar personsökning

Övriga fjärrstyrningsfunktioner

■ Radering av ett bestämt meddelande

Tryck på **[*]4** medan du lyssnar på meddelandet som du vill radera.

- En lång och 3 korta pipsignaler hörs. Enheten spelar sedan upp nästa meddelande.

■ Radering av alla meddelanden

Tryck på **[*]5** för att radera alla meddelanden.

- En lång pipsignal och 3 korta pipsignaler hörs.

■ Övervakning av rummet

Tryck på **[6]** för att lyssna på ljud från rummet där enheten står under cirka 30 sekunder.

- Efter 30 sekunder hörs en pipsignal. Tryck på **[6]** igen inom 10 sekunder för att fortsätta att lyssna.

■ Inspelning av ett meddelande för markering

När du har spelat upp de inspelade meddelandena kan du spela in ett nytt meddelande.

1. Vänta på 3 pipsignaler som indikerar slutet av hanteringen.
2. En pipsignal hörs.
3. Vänta cirka 10 sekunder.
4. Röstguiden eller en pipsignal hörs.
5. Tala in ett meddelande.

■ Inspelning av ett nytt svarsmeddelande

Du kan ändra innehållet i svarsmeddelandet för TELSV/FAX.

1. Tryck på **[7]** för att starta inspelningen.
 - En lång pipsignal hörs.
2. Tala tydligt upp till 16 sekunder.
 - Om du gör en längre paus än 2 sekunder, hörs 6 pipsignaler och inspelningen avbryts. Upprepa från steg 1 inom 10 sekunder.
3. När inspelningen är klar, tryck på **[9]**.
 - Det nya svarsmeddelandet spelas upp.

■ Överhoppning av svarsmeddelandet

Tryck på **[0]** medan svarsmeddelandet spelas upp.

- Enheten hoppar över resten av svarsmeddelandet.

■ Aktivering och deaktivering av överföring av meddelanden

Programmera ett telefonnummer för överföringen i förväg (funktion #60, sid. 66).

Tryck på **[8]1** för att aktivera överföring av meddelanden.

Tryck på **[8]2** för att deaktivera överföring av meddelanden.

- Om du inte har programmerat ett telefonnummer för överföring kan du inte aktivera funktionen. 6 pipsignaler hörs.

■ Aktivering och deaktivering av personsökning

Programmera ett personsökningsnummer i förväg (funktion #70, sid. 67).

Tryck på **[8]3** för att aktivera personsökning.

Tryck på **[8]4** för att deaktivera personsökning.

- Om du inte har programmerat ett personsökningsnummer kan du inte aktivera funktionen. 6 pipsignaler hörs.

■ Ändring av arbetssättet för mottagning

Tryck på **[8]0** för att ändra arbetssättet från TELSV/FAX till TEL.

- Du kan inte återgå till TELSV/FAX med samma uppringning. För att återgå till TELSV/FAX, se nedan.

■ Återgång till arbetssätten TELSV/FAX, FAX eller TEL/FAX

1. Ring upp enheten och vänta under 10 ringsignaler.
 - En pipsignal hörs.
2. Ange ID för fjärrstyrning (funktion #11, sid. 61) inom 8 sekunder.
 - En pipsignal hörs.
3. – **För att byta till TELSV/FAX:**
Vänta 3 sekunder och sedan spelas svarsmeddelandet upp.
– **För att byta till FAX:**
Tryck på **[*]** inom 3 sekunder.
– **För att byta till TEL/FAX:**
Tryck på **[#]** inom 3 sekunder.
4. Lägg på luren.

Märk:

- Ange ID för fjärrstyrning inom 8 sekunder sedan du har hört pipsignalen. Annars avbryts samtalet och enheten står kvar i arbetssättet TEL.

Röstlåda (endast KX-FP155)

Uppringande kan lämna privata meddelanden till dig ==

Enheten har två röstlådsminnen. Den uppringande kan lämna ett privat meddelande i en speciell röstlåda. Endast den som känner till lösenordet kan lyssna på meddelanden i en röstlåda. Den här funktionen är värdefull om andra personer också använder enheten.

Användning av en röstlåda

1. Spela in ett svarsmeddelande för TELSV/FAX (sid. 47).

Exempel: "Detta är (ditt namn). Vi kan tyvärr inte svara just nu. Om du vill sända ett fax, starta sändningen nu. Om du vill lämna ett meddelande, tala efter tonen. Om du vill lämna ett privat meddelande, tryck på och nummer 1 eller 2 för önskad röstlåda. Tack."

2. Spela in ditt svarsmeddelande för röstlådan om du vill (sid. 55).

Exempel: "Detta är (ditt namn). Lämna ditt namn och ett meddelande efter tonen. Tack."

3. Ändra lösenordet för röstlådan om det behövs.

- Se funktion #51 på sidan 65 för lösenord för röstlåda 1.
- Se funktion #52 på sidan 65 för lösenord för röstlåda 2.

4. Ställ in enheten för TELSV/FAX (sid. 46).

Inspelning av inkommande meddelanden i en röstlåda

1 Ring upp enheten från en annan telefon med tonval.

- Svarsmeddelandet för TELSV/FAX spelas upp.

2 Tryck på och numret för den önskade röstlådan (eller .

- Ett svarsmeddelande för röstlåda spelas upp.

3 Tala in ett meddelande efter tonen.

Märk:

- Om den uppringande inte anger något nummer för röstlådan i steg 2 spelas meddelandet in i det gemensamma minnet.

Röstlåda (endast KX-FP155)

Inspelning av svarsmeddelanden för röstlådan

Inspelningstiden är begränsad till 16 sekunder per röstlåda.

Exempel: "Detta är (ditt namn). Lämna ditt namn och ett meddelande efter tonen. Tack."

1 Tryck på **MENU**.

Displayen visar:

INSTÄLLNING
TRYCK NAVI. [◀ ▶]

2 För röstlåda 1:

Tryck på **☒**, och därefter på **5 5**.

BOX1 HÄLSNING
KONTROLLERA [±]

För röstlåda 2:

Tryck på **☒**, och därefter på **5 6**.

BOX2 HÄLSNING
KONTROLLERA [±]

3 Tryck på **+** eller **-** för att välja "SPELA IN".

Exempel:

BOX1 HÄLSNING
SPELA IN [±]

4 Tryck på **SET**.

Exempel:

BOX1 INSPELN 16S

5 Tala tydligt cirka 20 cm från mikrofonen.

- Displayen visar den återstående inspelningstiden.

Exempel:

BOX1 INSPELN 15S

6 Tryck på **STOP** när inspelningen är klar.

- Enheten repeterar ditt meddelande.
Ställ in volymen med **+** eller **-**.

7 Tryck på **MENU**.

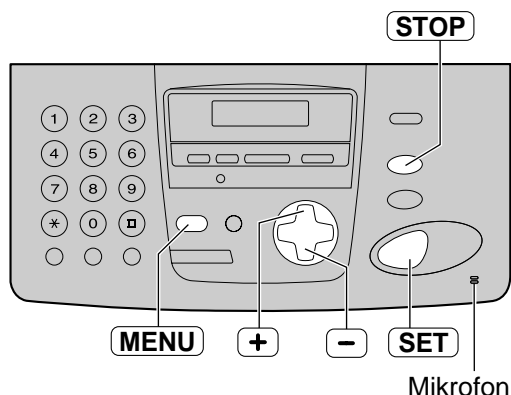

Kontroll av svarsmeddelande för röstlådan

1. För röstlåda 1

Tryck på **MENU**, **☒ 5 5**.

För röstlåda 2

Tryck på **MENU**, **☒ 5 6**.

2. Tryck på **+** eller **-** för att välja "KONTROLLERA".

3. Tryck på **SET**.

- Enheten spelar upp meddelandet.

4. Tryck på **MENU**.

Radering av svarsmeddelanden för röstlådan

1. För röstlåda 1

Tryck på **MENU**, **☒ 5 5**.

För röstlåda 2

Tryck på **MENU**, **☒ 5 6**.

2. Tryck på **+** eller **-** för att välja "RADERA".

3. Tryck på **SET**.

- Meddelandet raderas.

4. Tryck på **MENU**.



Röstlåda (endast KX-FP155)

Lyssning på inspelade meddelanden

1 Tryck på  två gånger.

Displayen visar:

RÖSTLÅDA [+ -]

2 Tryck på  eller  tills numret för den önskade röstlådan visas.

Exempel:

NYA MEDDELANDE RÖSTLÅDA2 [±] 02

↓

TRYCK REC/ERASE/PLAY

3 Tryck på **PLAY MESSAGES**.

Mata in ditt lösenord för röstlådan om du har programmerat det.

LÖSENORD=

- Endast nyinspelade meddelanden spelas upp.
- Om det inte finns några nya meddelanden spelar enheten upp alla registrerade meddelanden.

4 Tryck på **STOP** för att avsluta funktionen.

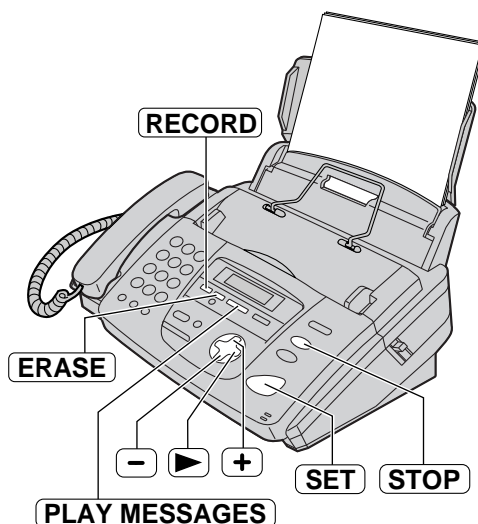

Märk:



- Följande funktioner kan användas under uppspelningen. Se sid. 50 för mer information.
 - Repetition av ett meddelande
 - Överhoppning av ett meddelande
 - Stopp av uppspelningen
 - Ändring av hastigheten för uppspelningen
 - Radering av ett bestämt meddelande

Inspelning av ett minnesmeddelande i en röstlåda

1. Tryck på  två gånger.

Displayen visar:

RÖSTLÅDA [+ -]

2. Tryck på  eller  tills numret för den önskade röstlådan visas.

Exempel:

RÖSTLÅDA1 [±] 00

↓

TRYCK REC/ERASE/PLAY

3. Tryck på **RECORD**.

- En lång pipsignal hörs.

Exempel:



BOX1 INSPELNING

4. Tala tydligt cirka 20 cm från mikrofonen.

5. Tryck på **STOP** när inspelningen är klar.

Radering av alla meddelanden i en röstlåda

1. Tryck på  två gånger.

2. Tryck på  eller  tills numret för den önskade röstlådan visas.

Exempel:

RÖSTLÅDA1 [±] 01

↓

TRYCK REC/ERASE/PLAY

3. Tryck på **ERASE**.

BOX1 RADERA OK? JA: SET/NEJ: STOP

4. Tryck på **SET**.

Lyssning på inspelade meddelanden med fjärrstyrning

- 1 Ring upp enheten från en annan telefon med tonval.
- 2 Tryck på [*] och numret för den önskade röstlådan (1 eller 2) medan svarsmeddelandet för TELSV/FAX spelas upp.
 - Om du har spelat in ett svarsmeddelande för röstlådan, spelas det upp.
- 3 Ange lösenordet för röstlådan (grundinställningen är "555").
 - Om ni har ändrat ert lösenord för röstlådan så använd detta instället för "555".

Märk:

- Se sidorna 51–53 för mer information om fjärrstyrning, [8][1], [8][2], [8][3], och [8][4] kan inte användas.
-

Lyssning på meddelanden i ett annat minne efter uppspelningen

Tryck på [*] och [0] (för det gemensamma minnet) och ange sedan fjärrstyrnings-id.

eller

Tryck på [*] och numret för den önskade röstlådan (1 eller 2) och ange sedan lösenordet för röstlådan.

Alternativ funktion (endast KX-FP155)

Överföring av inspelade meddelanden till en annan telefon

Med den här funktionen kan enheten ringa upp ett bestämt telefonnummer varje gång ett inkommande röstmeddelande har spelats in. Du kan hämta meddelandet under samma samtal med fjärrstyrning.

Programmera först telefonnumret för överföringen (funktion #60, sid. 66) och ställ in arbets sättet TELSV/FAX.

- Du måste ställa in röstguiden på "TILL" (funktion #47, sid. 65) eller spela in ett svarsmeddelande för överföring av meddelande i förväg (se nedan).

1. Ett inkommande röstmeddelande spelas in i enheten.
2. Enheten ringer upp telefonnumret för överföring.
3. Svara på samtalet med telefonen som enheten ringer upp.
4. Enheten spelar upp svarsmeddelandet för överföring.
 - Meddelandet kan ändras (se nedan).
5. Ange ID för fjärrstyrning (funktion #11, sid. 61).
6. Hämta meddelandet med fjärrstyrning (sid. 51–53).

Förinspelat meddelande:

Det här är ett telefonsvararsystem.
Tryck din personliga kod för att börja.

Inspelning av eget svarsmeddelande för överföring

Inspelningstiden är begränsad till 16 sekunder.

Förslag till meddelande: "Detta är ett överfört meddelande från (ditt namn, företagsnamn och/eller telefonnummer). Ange din ID för fjärrstyrning."

- 1 Tryck på **MENU**.

Displayen visar:

INSTÄLLNING
TRYCK NAVI. [◀ ▶]

- 2 Tryck på **⌘**, och därefter på **6 1**.

TELSV-MEDD
KONTROLLERA [±]

- 3 Tryck på **+** eller **-** för att välja "SPELA IN".

TELSV-MEDD
SPELA IN [±]

- 4 Tryck på **SET**.

- 5 Tala tydligt cirka 20 cm från mikrofonen.

- Displayen visar den återstående inspelningstiden.

Exempel: TRNS INSP 15S

- 6 Tryck på **STOP** när inspelningen är klar.

- Enheten repeterar ditt meddelande.
Ställ in volymen med **+** eller **-**.

- 7 Tryck på **MENU**.

Märk:

- Inställningen för överföring av meddelanden (funktion #60, sid. 66) avbryts om du raderar svarsmeddelandet när röstguiden (funktion #47, sid. 65) är avstängd.

För att kontrollera ditt svarsmeddelande för överföring

1. Tryck på **MENU**, **⌘ 6 1**.
2. Tryck på **+** eller **-** för att välja "KONTROLLERA".
3. Tryck på **SET**.
 - Enheten spelar upp meddelandet.
4. Tryck på **MENU**.

För att radera ditt svarsmeddelande för överföring

1. Tryck på **MENU**, **⌘ 6 1**.
2. Tryck på **+** eller **-** för att välja "RADERA".
3. Tryck på **SET**.
 - Meddelandet raderas.
4. Tryck på **MENU**.
 - Det förinspelade meddelandet spelas upp när enheten överför ett samtal.

Programmering

Du kan programmera faxen på flera sätt. Programmera de önskade inställningarna enligt tabellerna på sid. 60–69.

Allmän programmeringsmetod

1 Tryck på **MENU**.

Displayen visar:

INSTÄLLNING
TRYCK NAVI. [◀ ▶]

2 Välj funktionen som du vill programmera.
För grundläggande funktioner (sid. 60, 61):
Tryck på **◀** eller **▶** tills den önskade funktionen visas.

För avancerade funktioner (sid. 62–69):
Tryck på **◀** eller **▶** tills följande visas.

AVANCERAT LÄGE
TRYCK SET

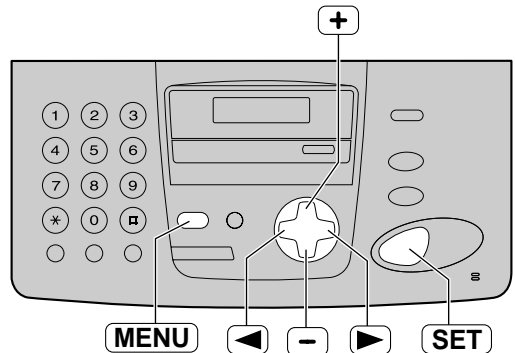

tryck sedan på **SET** och tryck på **◀** eller **▶** tills den önskade funktionen visas.

- Funktionens nuvarande inställning visas.

3 Tryck på **+** eller **-** tills den önskade inställningen visas.
• Det här steget kan vara litet olika beroende på funktionen.

4 Tryck på **SET**.
• Den valda inställningen lagras och nästa funktion visas.

5 För att avsluta programmeringen, tryck på **MENU**.

Programmering med direkt inmatning av programkoder

Du kan välja en funktion genom att ange koden för funktionen (# och ett 2-siffrigt tal) i stället för trycka på **◀** eller **▶** i steg 2.

1. Tryck på **MENU**.

2. Tryck på **#** och det 2-siffriga kodnumret.

3. Följ stegen 3 till 5 ovan.

- Se programmeringstabellerna (sid. 60–69) för uppgifter om koderna.

För att avbryta programmeringen

Tryck på **MENU** för att avsluta programmeringen.

Sammanfattning av funktioner

Grundläggande funktioner

Inställning av menyalternativ

1. Tryck på **MENU**.
2. Tryck på **◀** eller **▶** tills den önskade funktionen visas.
3. Tryck på **+** eller **-** tills den önskade inställningen visas.
4. Tryck på **SET**.
5. Tryck på **MENU**.

Märk:

- Steg 3 kan vara litet olika beroende på funktionen.
- Se sidan 59 för mer information.

Programmeringstabell

Kod	Funktion och displayvisning	Inställningar	Beskrivning av funktionen
#01	Inställning av datum och klockslag SÄTT TID&DATUM TRYCK SET		Se sid. 15 för mer information.
#02	Inställning av din avsändar-id DIN LOGO TRYCK SET	(Upp till 30 techen)	Se sid. 16 för mer information.
#03	Inställning av ditt faxtelefonnummer ERT FAX NO. TRYCK SET	(Upp till 20 techen)	Se sid. 18 för mer information.
#04	Utskrift av sändningsrapporten KVITTO UTSKR. =VID FEL [±] För utskrift av sändningsrapport och kontroll av sändningsresultat (sid. 29)	VID FEL	"VID FEL": Sändningsrapporten skrivs endast ut om faxesändningen misslyckas.
		TILL	"TILL": Sändningsrapporten skrivs alltid ut.
		FRÅN	
#06	■ Endast för KX-FP151: För ändring av antal ringsignaler innan faxen svarar i FAX-läge FAX RING SIGN ANT.SIGN=2 [±]	1, 2, 3, 4, 5, 6, 7, 8, 9	Om du använder enheten med en telefonsvarare, ställ in fler än 4 ringsignaler (sid. 40).
#06	■ Endast för KX-FP155: För ändring av antal ringsignaler innan faxen svarar i TELSV/FAX-läge TELSV RING RÄKN ANT.SIGN=2 [±]	1, 2, 3, 4	Du kan ändra inställningen när enheten är inställd för arbetssättet TELSV/FAX. Se sid. 46 för mer information.
		TEL SPARLÄGE	
		■ Endast för KX-FP155: För ändring av antal ringsignaler innan faxen svarar i FAX-läge FAX RING SIGN ANT.SIGN=2 [±]	RING SIGN AV

(Grundinställningen markeras med fetstil.)

Sammanfattning av funktioner

Kod	Funktion och displayvisning	Inställningar	Beskrivning av funktionen
#10	<p>■ Endast för KX-FP155: För ändring av inspelningstiden för ett inkommande meddelande.</p> <div style="border: 1px solid black; padding: 2px; width: fit-content;"> INSPELN TID =VOX [±] </div>	VOX	"VOX": Obegränsad "1–9": 1 till 9 minuter
		1, 2, 3, 4, 5 6, 7, 8, 9	
#11	<p>■ Endast för KX-FP155: Inställning av fjärrstyrnings-id</p> <div style="border: 1px solid black; padding: 2px; width: fit-content;"> FJÄRR TFNSVKOD =TILL [±] </div>	TILL / ID=111	För att välja "TILL" och ange id: 1. Tryck på MENU . 2. Tryck på ◀ eller ▶ och välj den här funktionen. 3. Tryck på + eller - och ställ in "TILL". 4. Tryck på SET . 5. Ange ett valfritt 3-siffrigt tal utan siffrorna 0 och 7. 6. Tryck på SET . 7. Tryck på MENU .
		FRÅN	
#17	<p>Inställning av melodi som ringsignal</p> <div style="border: 1px solid black; padding: 2px; width: fit-content;"> RINGSIGNALSTYP =A [±] </div>	A	Du kan välja melodi för ringsignalen. Den valda melodin spelas under inställningen.
		B	
		C	

(Grundinställningen markeras med fetstil.)

Sammanfattning av funktioner

Avancerade funktioner

Inställning av menyalternativ

- Tryck på **MENU**.
- Tryck på **◀** eller **▶** tills följande visas.

AVANCERAT LÄGE
TRYCK SET
- Tryck på **+** eller **-** tills den önskade inställningen visas.
- Tryck på **SET**.
- Tryck på **MENU**.

tryck sedan på **SET** och tryck på **◀** eller **▶** tills den önskade funktionen visas.

Märk:

- Steg 3 kan vara litet olika beroende på funktionen.
- Se sidan 59 för mer information.

Programmeringstabell

Kod	Funktion och displayvisning	Inställningar	Beskrivning av funktionen
#22	Inställning av automatisk utskrift av trafikrapporten <div data-bbox="203 761 498 821" style="border: 1px solid black; padding: 5px; margin: 5px 0;">TRAFIKRAPPORT =TILL [±]</div>	TILL	"TILL": Faxen skriver ut en trafikrapport efter 30 faxkommunikationer (sid. 29).
		FRÅN	
#23	Faxsändning över långa avstånd <div data-bbox="203 884 498 944" style="border: 1px solid black; padding: 5px; margin: 5px 0;">UTLANDSLÄGE =FRÅN [±]</div> <p>Om det är svårt att sända ett fax till utlandet kan du prova att aktivera den här funktionen innan du startar sändningen. Sändningshastigheten minskar vilket kan göra överföringen säkrare.</p>	TILL	Funktionen stängs av automatiskt efter sändningen. <ul style="list-style-type: none">• Funktionen är inte tillgänglig för grupsändning.• Telefonkostnaden kan öka.
		FRÅN	
#25	Faxsändning vid en bestämd tid <div data-bbox="203 1209 498 1269" style="border: 1px solid black; padding: 5px; margin: 5px 0;">TIDSINT. SÄND =FRÅN [±]</div> <p>Det gör det möjligt att utnyttja tider med lägre telefonkostnader.</p> <ul style="list-style-type: none">• Du kan programmera sändningen upp till 24 timmar i förväg.• Om du väljer engelska som språk (funktion #48 på sidan 65) ställs klockan in för 12-timmars visning. Tryck på ✕ för att välja "AM" eller "PM" i steg 7.	TILL / faxnr. / tt:mm	För att sända ett dokument: <ol style="list-style-type: none">1. Sätt i dokumentet.2. Följ stegen 1 och 2 ovan.3. Tryck på + eller - och ställ in "TILL".4. Tryck på SET.5. Slå faxtelefonnumret.6. Tryck på SET.7. Ange starttiden för sändningen.8. Tryck på SET.9. Tryck på MENU. <ul style="list-style-type: none">• För att avbryta efter programmeringen, tryck på STOP och därefter på SET.
		FRÅN	
#26	Inställning av automatisk utskrift av nummerpresentationsrapporten <div data-bbox="203 1734 498 1794" style="border: 1px solid black; padding: 5px; margin: 5px 0;">AUTO SAMT LISTA =TILL [±]</div>	TILL	"TILL": Enheten skriver ut nummerpresentationslistan automatiskt efter 30 nya samtal (sid. 23).
		FRÅN	

(Grundinställningen markeras med fetstil.)

Sammanfattning av funktioner

Kod	Funktion och displayvisning	Inställningar	Beskrivning av funktionen															
#30	<p>För inställning av antal ringsignaler före svar med arbetssättet TEL/FAX (Antal ringsignaler för tyst faxmottagning)</p> <div style="border: 1px solid black; padding: 2px; width: fit-content;"> TYST FAX RING ANT. SIGN=3 [±] </div>	3, 4, 5, 6, 7, 8, 9	Se sidorna 38 och 39 för mer information.															
#34	<p>Inställning av snabbscanning</p> <div style="border: 1px solid black; padding: 2px; width: fit-content;"> SNABB SCANNING =FRÅN [±] </div> <p>För scanning av ett dokument till minnet före sändning eller kopiering. Det är bekvämt om du vill fortsätta att använda dokumentet.</p>	TILL	<p>”TILL”: Enheten lagrar först dokumenten och matar ut dem.</p> <ul style="list-style-type: none"> Om dokumentet är större än den lediga minneskapaciteten (sid. 80) avbryts sändningen/kopieringen och funktionen stängs av automatiskt. 															
		FRÅN																
#36	<p>Mottagning av dokument med andra format</p> <div style="border: 1px solid black; padding: 2px; width: fit-content;"> FÖRMINSK. MOTT. =92% [±] </div> <p>Om avsändaren sänder ett dokument som är lika stort eller större än utskriftspapperet, kan faxen förminska bilden före utskrift. Välj önskad förminskningsgrad.</p>	100%	<table border="1" style="width: 100%; border-collapse: collapse;"> <thead> <tr> <th>Inställning</th> <th>Pappersformat</th> <th>Originalformat</th> </tr> </thead> <tbody> <tr> <td>100%</td> <td>A4</td> <td>Letter</td> </tr> <tr> <td>92%</td> <td>A4</td> <td>A4</td> </tr> <tr> <td>86%</td> <td>A4</td> <td>A4</td> </tr> <tr> <td>72%</td> <td>A4</td> <td>Legal</td> </tr> </tbody> </table> <ul style="list-style-type: none"> Om du tar emot många dokument med text över hela ytan rekommenderar vi 86%. 	Inställning	Pappersformat	Originalformat	100%	A4	Letter	92%	A4	A4	86%	A4	A4	72%	A4	Legal
		Inställning		Pappersformat	Originalformat													
		100%		A4	Letter													
		92%		A4	A4													
		86%		A4	A4													
72%	A4	Legal																
92%																		
86%																		
72%																		
#39	<p>Ändring av displaykontrasten</p> <div style="border: 1px solid black; padding: 2px; width: fit-content;"> LCD KONTRAST =NORMAL [±] </div>	NORMAL	<p>”NORMAL”: För normal kontrast ”MÖRKARE”: När displaykontrasten är för ljus.</p>															
		MÖRKARE																

(Grundinställningen markeras med fetstil.)

Sammanfattning av funktioner

Avancerade funktioner (fortsättning)

Inställning av menyalternativ

1. Tryck på **MENU**.
2. Tryck på **◀** eller **▶** tills följande visas.
3. Tryck på **+** eller **-** tills den önskade inställningen visas.

AVANCERAT LÄGE
TRYCK SET

tryck sedan på **SET** och tryck på **◀** eller **▶** tills den önskade funktionen visas.

4. Tryck på **SET**.
5. Tryck på **MENU**.

Märk:

- Steg 3 kan vara litet olika beroende på funktionen.
- Se sidan 59 för mer information.

Programmeringstabell (fortsättning)

Kod	Funktion och displayvisning	Inställningar	Beskrivning av funktionen
#41	Ändring av faxaktiveringskoden AKTIVERA FAX =TILL [±] Om du använder en ansluten telefon och vill ta emot ett faxmeddelande, aktivera den här funktionen och ange koden (sid. 42). • Den här koden används också för att ta emot ett röstmeddelande och ett faxmeddelande i samma samtal (sid. 41) (endast KX-FP151).	TILL / KOD=* 9	1. Följ stegen 1 och 2 ovan. 2. Tryck på + eller - och ställ in "TILL". 3. Tryck på SET . 4. Ange din kod med 2 till 4 siffror med 0–9 och * . 5. Tryck på SET . 6. Tryck på MENU . • Välj inte "0000" som kod.
		FRÅN	
#42	■ Endast för KX-FP155: Inställning av alarmsignal för meddelande MEDDELANDE SIGN =FRÅN [±] För pipsignaler när ett nytt röstmeddelande har tagits emot.	TILL	Om du hör en långsam pipsignal, tryck på PLAY MESSAGES and och lyssna på meddelandena (sid. 50). Pipsignalen upphör.
		FRÅN	
#43	■ Endast för KX-FP155: Inställning av alarmsignal för inspelningstid INSP TID SIGN =FRÅN [±] För pipsignaler när den återstående inspelningstiden är kortare än 60 sekunder.	TILL	Om du hör en långsam pipsignal, radera inspelade meddelanden (sid. 50, 56). Pipsignalen upphör.
		FRÅN	
#44	Inställning av signalen för minnesmottagning SIGN. MINNESMOTT =TILL [±] Varnar med en pipsignal om problem uppstår med utskriften av ett mottaget dokument. Dokumentet lagras i minnet.	TILL	Om du hör en långsam pipsignal, ta bort papper som har fastnat eller fyll på papper för att skriva ut det lagrade dokumentet. Pipsignalen upphör.
		FRÅN	

Sammanfattning av funktioner

Kod	Funktion och displayvisning	Inställningar	Beskrivning av funktionen
#46	Inställning av förenklad mottagning <div style="border: 1px solid black; padding: 2px; width: fit-content;">FÖRENKLAD MOTT. =TILL [±]</div> För automatisk mottagning när du svarar i telefonen och hör en faxsignal (långsam pipsignal).	TILL	”TILL”: Du behöver inte trycka på FAX/START för att ta emot ett faxmeddelande.
		FRÅN	
#47	■ Endast för KX-FP155: Inställning av röstguiden <div style="border: 1px solid black; padding: 2px; width: fit-content;">RÖST GUIDE =TILL [±]</div> Om ni vill höra en röstguide, sätt då denna funktion i läge ”TILL”.	TILL	<ul style="list-style-type: none"> ● Följande röstguider spelas upp: <ul style="list-style-type: none"> — röstguide för förenklad mottagning (sid. 36) — förinspelade meddelanden (sid. 46, 58) — datum och klockslag för inspelade meddelanden (sid. 50).
		FRÅN	
#48	Val av språk <div style="border: 1px solid black; padding: 2px; width: fit-content;">SPRÅK =ENGELSKA [±]</div>	ENGELSKA	”ENGELSKA”: Engelska används. ”SVENSKA”: Svenska används. <ul style="list-style-type: none"> ● Röstguiden, displayen och rapporter återges med det valda språket. ● Land inställningen måste också matcha ditt land. Se funktion #74 på sidan 67.
		SVENSKA	
#49	■ Endast för KX-FP151: Inställning av automatisk nedkoppling <div style="border: 1px solid black; padding: 2px; width: fit-content;">AUTO AVSTÄNGN. =TILL [±]</div> För att svara på ett telefonsamtal på en extern telefon i TEL/FAX läget (sid. 39).	TILL / KOD= * 0	<ol style="list-style-type: none"> 1. Följ stegen 1 och 2 på sidan 64. 2. Tryck på + eller - och ställ in ”TILL”. 3. Tryck på SET. 4. Ange din kod med 2 till 4 siffror med 0–9 och * . 5. Tryck på SET. 6. Tryck på MENU.
		FRÅN	
#51	■ Endast för KX-FP155: Inställning av lösenord för röstlåda 1 <div style="border: 1px solid black; padding: 2px; width: fit-content;">BOX1 LÖSENORD ID=</div> Programmera ett lösenord om du vill hindra andra från att lyssna på meddelanden i röstlåda 1.	ID=555	<ol style="list-style-type: none"> 1. Följ stegen 1 och 2 på sidan 64. 2. Ange ett valfritt 3-siffrigt tal utan siffrorna 0 och 7. 3. Tryck på SET. 4. Tryck på MENU.
#52	■ Endast för KX-FP155: Inställning av lösenord för röstlåda 2 <div style="border: 1px solid black; padding: 2px; width: fit-content;">BOX2 LÖSENORD ID=</div> Programmera ett lösenord om du vill hindra andra från att lyssna på meddelanden i röstlåda 2.	ID=555	<ol style="list-style-type: none"> 1. Följ stegen 1 och 2 på sidan 64. 2. Ange ett valfritt 3-siffrigt tal utan siffrorna 0 och 7. 3. Tryck på SET. 4. Tryck på MENU.

(Grundinställningen markeras med fetstil.)

Sammanfattning av funktioner

Avancerade funktioner (fortsättning)

Inställning av menyalternativ

1. Tryck på **MENU**.
2. Tryck på **◀** eller **▶** tills följande visas.

AVANCERAT LÄGE
TRYCK SET

tryck sedan på **SET** och tryck på **◀** eller **▶** tills den önskade funktionen visas.

3. Tryck på **+** eller **-** tills den önskade inställningen visas.
4. Tryck på **SET**.

5. Tryck på **MENU**.

Märk:

- Steg 3 kan vara litet olika beroende på funktionen.
- Se sidan 59 för mer information.

Programmeringstabell (fortsättning)

Kod	Funktion och displayvisning	Inställningar	Beskrivning av funktionen
#54	■ Endast för KX-FP155: För ändring av inspelningstiden för ditt svarsmeddelande för TELS/FAX SVARSMEDD. TID =16s [±]	16s	"16s": Upp till 16 sekunder "60s": Upp till 60 sekunder • Se sid. 47 för mer information.
		60s	
#55	■ Endast för KX-FP155: Svarsmeddelande för röstlåda 1 (kontroll, inspelning eller radering) BOX1 HÄLSNING KONTROLLERA [±]	KONTROLLERA	Se sid. 55 för mer information.
		SPELA IN	
		RADERA	
#56	■ Endast för KX-FP155: Svarsmeddelande för röstlåda 2 (kontroll, inspelning eller radering) BOX2 HÄLSNING KONTROLLERA [±]	KONTROLLERA	Se sid. 55 för mer information.
		SPELA IN	
		RADERA	
#60	■ Endast för KX-FP155: Inställning av meddelande överföring MEDD. ÖVERFÖR =FRÅN [±] För överföring av ett inspelat inkommande meddelande till en annan telefon (sid. 58)	TILL	1. Följ stegen 1 och 2 ovan. 2. Tryck på + eller - och ställ in "TILL". 3. Tryck på SET . 4. Ange telefonnumret som meddelandena ska överföras till. 5. Tryck på SET . 6. Tryck på MENU . • Du kan stänga av den här funktionen med fjärrstyrning (sid. 53).
		FRÅN	
#61	■ Endast för KX-FP155: Överförings meddelande (kontroll, inspelning eller radering) TELSV-MEDD KONTROLLERA [±]	KONTROLLERA	Se sid. 58 för mer information.
		SPELA IN	
		RADERA	

Sammanfattning av funktioner

Kod	Funktion och displayvisning	Inställningar	Beskrivning av funktionen
#67	<p>■ Endast för KX-FP155: Inställning av medhörning för inkommande meddelanden</p> <div style="border: 1px solid black; padding: 2px; width: fit-content;">ICM AVLYSSNING =TILL [±]</div> <p>För att höra ett inkommande meddelande (ICM) i högtalaren medan telefonsvararen spelar in meddelandet.</p>	TILL	Med inställningen "FRÅN" hörs inte det inkommande meddelandet.
		FRÅN	
#68	<p>Inställning av felkorrigeringläget (ECM)</p> <div style="border: 1px solid black; padding: 2px; width: fit-content;">ECM VAL =TILL [±]</div> <p>Funktionen gör det möjligt att sända ett faxmeddelande även om det är störningar på linjen.</p>	TILL	<p>Funktionen kan användas när både den sändande och den mottagande faxen är utrustade för ECM.</p> <ul style="list-style-type: none"> Följ displaymeddelandet för att lösa problemet om det finns mottagna dokument i minnet och skriv ut dokumenten i minnet innan du ändrar inställningen. Dokumenten i minnet raderas när du ändrar inställningen.
		FRÅN	
#70	<p>Personsökare</p> <div style="border: 1px solid black; padding: 2px; width: fit-content;">FAX SÖKARE SIGN =FRÅN [±]</div> (KX-FP151) <div style="border: 1px solid black; padding: 2px; width: fit-content;">SÖKARE =FRÅN [±]</div> (KX-FP155) <p>Aktivera denna funktion om du har en personsökare och vill veta när du har fått följande:</p> <ul style="list-style-type: none"> — KX-FP151: ett faxdokument. — KX-FP155: ett faxdokument eller ett röstmeddelande. 	TILL	Se sid. 43 för mer information.
		FRÅN	
#74	<p>Inställning av landet där ni använder denna enhet</p> <div style="border: 1px solid black; padding: 2px; width: fit-content;">LAND =DANMARK [±]</div> <p>Denna inställning måste matcha ditt land.</p>	DANMARK	<ul style="list-style-type: none"> Ändring av språket är också möjligt (funktion #48 på sidan 65).
		FINLAND	
		NORGE	
		SVERIGE	
#76	<p>Inställning för lyssning på faxtonerna</p> <div style="border: 1px solid black; padding: 2px; width: fit-content;">KOPPLINGS TON =TILL [±]</div> <p>Du kan ställa in faxen så att du hör kopplingstonerna (rington, upptagetton och faxens kopplingston). Det kan ge information om du har problem med faxesändningarna.</p>	TILL	<p>Du kan höra om det är något fel på den andra faxen.</p> <ul style="list-style-type: none"> Om ringtonen fortsätter utan att den andra faxen svarar kan det vara fel på den andra faxen, papperet kan vara slut, faxnumret kan ha ändrats, med mera. Ring till mottagaren och hör efter. Volymen för kopplingstoner kan inte ställas in.
		FRÅN	

(Grundinställningen markeras med fetstil.)

Sammanfattning av funktioner

Avancerade funktioner (fortsättning)

Inställning av menyalternativ

1. Tryck på **MENU**.
2. Tryck på **◀** eller **▶** tills följande visas.

```
AVANCERAT LÄGE
TRYCK SET
```

tryck sedan på **SET** och tryck på **◀** eller **▶** tills den önskade funktionen visas.

3. Tryck på **+** eller **-** tills den önskade inställningen visas.
4. Tryck på **SET**.
5. Tryck på **MENU**.

Märk:

- Steg 3 kan vara litet olika beroende på funktionen.
- Se sidan 59 för mer information.

Programmeringstabell (fortsättning)

Kod	Funktion och displayvisning	Inställningar	Beskrivning av funktionen
#77	■ Endast för KX-FP151: För ändring av mottagnings sättet med AUTOMOTTAGN <pre>AUTO SVAR =END FAX [±]</pre>	END FAX	"END FAX": Endast fax (sid. 37) "TEL/FAX": Telefon och fax (sid. 38, 39)
		TEL/FAX	
#77	■ Endast för KX-FP155: För ändring av mottagnings sättet med AUTOMOTTAGN <pre>AUTO SVAR =TELSV/FAX [±]</pre>	TELSV/FAX	"TELSV/FAX": Telefonsvarare och fax (sid. 46) "END FAX": Endast fax (sid. 37) "TEL/FAX": Telefon och fax (sid. 38, 39)
		END FAX	
		TEL/FAX	
#78	■ För Danmark, Finland och Sverige: Inställning av antalet ringsignaler i en ansluten telefon om du använder en med arbetssättet TEL/FAX (Fördröjd räkning av ringsignaler med TEL/FAX) <pre>TEL/FAX ANT RNG ANT.SIGN=2 [±]</pre>	1, 2, 3, 4, 5, 6, 7, 8, 9	Se sidorna 38 och 39 för mer information. • Ni måste välja "DANMARK", "FINLAND" eller "SVERIGE" på land inställningen (funktion #74 på sidan 67) från början.
		1, 2, 3, 4, 5, 6, 7, 8, 9	Se sidorna 38 och 39 för mer information. • Ni måste välja "NORGE" på land inställningen (funktion #74 på sidan 67) från början.

(Grundinställningen markeras med fetstil.)

Sammanfattning av funktioner / Felmeddelanden

Kod	Funktion och displayvisning	Inställningar	Beskrivning av funktionen		
#80	Återställning av avancerade funktioner till grundinställningarna <table border="1"><tr><td>ÅTERST INSTÄLLN</td></tr><tr><td>ÅTERST.=NEJ [±]</td></tr></table>	ÅTERST INSTÄLLN	ÅTERST.=NEJ [±]	JA	1. Följ stegen 1 och 2 på sidan 68. 2. Tryck på + eller - och ställ in "JA". 3. Tryck på SET . 4. Tryck på SET igen. 5. Tryck på MENU .
		ÅTERST INSTÄLLN			
ÅTERST.=NEJ [±]					
NEJ	• Språkinställningen (funktion #48 på sidan 65), ECM-inställningen (funktion #68 på sidan 67) och land inställningen (funktion #74 på sidan 67) återställs inte.				

(Grundinställningen markeras med fetstil.)

Rapporter

Om faxen inte kan sända ett fax, kontrollera följande:

- Att faxnumret är korrekt,
- Att en fax är ansluten hos mottagaren.

Se också kommunikationsmeddelanden på sändningsrapporter och trafikrapporter (sid. 29).

KOMMUNIKATIONSFEL

(KOD: 40–42, 46–72, FF)

- Ett sändningsfel eller mottagningsfel har uppstått. Försök igen eller ring till mottagaren för kontroll.

KOMMUNIKATIONSFEL

(KOD: 43, 44)

- Ett linjeproblem har uppstått. Anslut telefonkabeln till ett annat uttag och försök igen.
- Ett sändningsfel för utlandssändning har uppstått. Prova att använda utlandsinställningen (funktion #23 på sidan 62).

DOKUMENT FASTNAT

- Originaldokumentet har fastnat. Ta bort alla ark i originaldokumentet (sid. 77).

FEL-EJ DENNA ENHET

(KOD: 54, 59, 70)

- Ett sändningsfel eller mottagningsfel har uppstått på grund av ett problem med den andra faxen. Ring till mottagaren eller avsändaren och kontrollera.

MINNET FULLT

- Ett faxmeddelande kunde inte tas emot eftersom minnet var fullt.

INGET DOKUMENT

- Dokumentet matades inte korrekt i faxen. Ta ut dokumentet, sätt i det på nytt och försök igen.

INGET SVAR

- Den andra faxen var upptagen eller papperet var slut. Försök igen.
- Dokumentet matades inte korrekt i faxen. Ta ut dokumentet, sätt i det på nytt och försök igen.
- Den andra faxen är inställd på för många ringsignaler. Sänd manuellt (sid. 28).
- Ingen fax är ansluten hos mottagaren. Kontrollera med mottagaren.
- Faxnumret som du slog är inte i bruk.

TRYCK PÅ STOP KNAPPEN

- **STOP** har tryckts ned så att faxkommunikationen avbröts.

OK

- Faxkommunikationen lyckades.

Displaymeddelanden

Om enheten upptäcker ett problem kommer ett eller fler av nedanstående meddelanden att visas i teckenfönstret.

Displaymeddelande	Orsak och åtgärd
KONTAKT SERVICE KONTAKT SERVICE2	<ul style="list-style-type: none">● Något är fel med faxen. Kontakta en auktoriserad serviceverkstad.
KONTR. DOKUMENT	<ul style="list-style-type: none">● Dokumentet matades inte korrekt i enheten. Sätt i dokumentet igen. Om det händer ofta att dokumentet inte matas korrekt, gör ren matningsvalsarna (sid. 78) och försök igen.
CHECK MEMORY	<ul style="list-style-type: none">● Minnet (telefonnummer, parametrar, med mera) har raderats. Ställ in dem på nytt.
KONTR. PAPPER	<ul style="list-style-type: none">● Inget utskriftspapper finns i faxen. Sätt i papper och tryck på SET för att ta bort meddelandet.● Utskriftspapperet matas inte korrekt i faxen. Sätt i papperet på nytt (sid. 13) och tryck på SET för att ta bort meddelandet.● Utskriftspapperet har fastnat nära inmatningsöppningen. Ta bort papperet som har fastnat (sid. 76) och tryck på SET för att ta bort meddelandet. Sätt inte i kraftigt böjt eller skrynkligt papper.
LUCKA ÖPPEN ↕ KONTR. FILM	<ul style="list-style-type: none">● Luckorna är öppna. Stäng dem.● Karbonfilmen är slut. Byt till ny karbonfilm (sid. 11).● Karbonfilmen är inte isatt. Sätt i en karbonfilm (sid. 11).● Karbonfilmen är inte sträckt. Sträck den (se steg 7 på sidan 12).
TELFONBOK FULL	<ul style="list-style-type: none">● Det finns inget utrymme för lagring av nya namn eller telefonnummer i telefonboken. Radera uppgifter som du inte längre behöver (sid. 21).
FAX I MINNET	<ul style="list-style-type: none">● Faxen har ett dokument i minnet. Se de andra anvisningarna som visas för att skriva ut dokumentet.
FAX MINNE FULLT	<ul style="list-style-type: none">● Minnet är fullt av mottagna dokument eftersom utskriftspapperet är slut eller har fastnat. Fyll på papper eller ta bort papperet som har fastnat.● Vid minnessändning kan minnet bli fullt av för stora dokument. Sänd hela dokumentet manuellt.
MINNET FULLT	<ul style="list-style-type: none">● Dokumentet som lagras för en kopiering överskrider minnets kapacitet. Tryck på STOP för att radera meddelande. Dela upp dokumentet i flera delar.

Displaymeddelande	Orsak och åtgärd
MEDDELAND FULLT	<ul style="list-style-type: none"> ● Det finns inget ledigt minne för inspelningen av ett röstmeddelande. Radera meddelanden som du inte vill spara (sid. 50, 53, 56).
MODEMFEL	<ul style="list-style-type: none"> ● Det finns ett fel i modemkretsen. Kontakta en auktoriserad serviceverkstad.
INGET FAX SVAR	<ul style="list-style-type: none"> ● Mottagarens fax är upptagen eller papperet har tagit slut. Försök igen.
INGET SVMEDD.	<ul style="list-style-type: none"> ● Inget svarsmeddelande för TELSV/FAX är inspelat. Spela in ett meddelande (sid. 47). ● Röstguiden är avstängd. Ändra inställningen (funktion #47 på sidan 65). Det förinspelade svarsmeddelandet kommer att användas.
INGET TELSVMEDD	<ul style="list-style-type: none"> ● Inget svarsmeddelande för överföring är inspelat. Spela in ett meddelande (sid. 58). ● Röstguiden är avstängd. Ändra inställningen (funktion #47 på sidan 65). Det förinspelade svarsmeddelandet kommer att användas.
PAPPERSSTOPP	<ul style="list-style-type: none"> ● Uskriftspapperet har fastnat. Ta bort papperet som har fastnat (sid. 76).
VÄNTA	<ul style="list-style-type: none"> ● Enheten kontrollerar att karbonfilmen är sträckt. Vänta en kort stund medan kontrollen sker.
POLLINGFEL	<ul style="list-style-type: none"> ● Den andra faxen har inte pollingfunktion. Kontrollera med avsändaren.
Å-UPPR.TIMEOUT	<ul style="list-style-type: none"> ● Mottagarens fax är upptagen eller papperet har tagit slut. Försök igen.
AVLÄGSNA DOK.	<ul style="list-style-type: none"> ● Originaldokumentet har fastnat. Ta bort det (sid. 77). ● Du har försökt att sända ett dokument som är längre än 600 mm. Tryck på (STOP) för att ta bort dokumentet. Dela dokumentet i två eller fler ark och försök igen.
ÖVERFÖRINGSFEL	<ul style="list-style-type: none"> ● Ett sändningsfel har uppstått. Försök igen.
ENHET ÖVERHETTD	<ul style="list-style-type: none"> ● Faxen är för varm. Låt den svalna.

Om något inte fungerar, kontrollera här innan du beställer service

Allmänt

Det går inte att ringa upp eller ta emot samtal.

- Nätkabeln eller telefonkabeln är inte anslutna. Kontrollera anslutningarna (sid. 14).
- Om du har använt en linjedelare för anslutningen, ta bort linjedelaren och anslut faxen direkt till telefonjacket. Om faxen fungerar, kontrollera linjedelaren.

Faxen fungerar inte.

- Ta bort faxens telefonpropp från jacket och anslut en fungerande telefon till jacket. Om telefonen fungerar även i det jacket bör du kontakta en auktoriserad serviceverkstad för att reparera faxen. Om telefonen inte fungerar bör du kontakta telefoninstallatören.

Faxen ringer inte.

- Ringsignalen är avstängd. Ställ in ringsignalen (sid. 19).
- Antalet ringsignaler för TELSV i funktion #06 är inställt på "RING SIGN AV". Ändra till en annan inställning (sid. 60) (endast KX-FP155).

Faxen visar följande meddelande fastän det finns papper i faxen.

KONTR. PAPPER

- Papperet är inte korrekt isatt. Kontrollera att du sätter i papperet korrekt (sid. 13) och tryck på **SET** för att radera meddelandet.

En uppringande hör bara en faxton och får inte kontakt för ett telefonsamtal.

- Mottagnings sättet är inställt på enbart FAX. Informera andra att numret används enbart för fax.
- Ändra mottagnings sättet:
 - KX-FP151: TEL (sid. 36) eller TEL/FAX (sid. 38).
 - KX-FP155: TELSV/FAX (sid. 46), TEL (sid. 36) eller TEL/FAX (sid. 38).

(fortsättning)

Knappen **REDIAL/PAUSE** fungerar inte korrekt.

- Om du trycker på knappen medan du slår ett telefonnummer, sätts en paus in. Om du trycker på knappen omedelbart när du hör en kopplingston, återuppringes det senast uppringda telefonnumret.

Mottagningen fungerar inte korrekt.

- Mottagnings sättet TEL/FAX är inställt (sid. 38, 39).

Det går inte att ange kod, id-nummer eller lösenord under programmering (endast KX-FP155).

- Alla eller vissa nummer är lika. Ändra talen: funktion #11 (sid. 61), #41 (sid. 64), #51 och #52 (sid. 65).

Karbonfilmen tar slut fort.

- Utskrifter av hjälpfunktioner, kopiering och rapporter förbrukar också karbonfilm.

Faxen piper.

- Utskriftspapperet eller karbonfilmen har tagit slut. Tryck på **STOP** för att avbryta pipsignalerna och sätt i utskriftspapper eller karbonfilm.

Högtalartelefonen fungerar inte (endast KX-FP155).

- Använd högtalartelefonen i ett tyst rum.
- Om du har svårigheter att höra den andra parten, justerar du volymen med hjälp av **+** eller **-**.

Faxsändning

Det går inte att sända faxdokument.

- Den andra faxen var upptagen eller papperet var slut. Försök igen.
- Ingen fax är ansluten hos mottagaren. Kontrollera med mottagaren.
- Den andra faxen är inställd på för många ringsignaler. Sänd manuellt (sid. 28).

(fortsättning)

Faxsändning (fortsättning)

Mottagaren meddelar att dina faxdokument inte är tydliga.

- Om din telefonlinje har extratjänster, till exempel för "samtal väntar", kan de störa faxöverföringen. Anslut faxen till en telefonlinje som inte har dessa tjänster.
- En ansluten telefon på samma linje har luren avlagd. Lägg på luren till den anslutna telefonen och försök igen.
- Prova att kopiera ett dokument. Om den kopierade bilden är klar, kan det vara något fel med mottagarens fax.

Mottagaren meddelar att dina faxdokument har svarta fläckar eller streck.

- Glaset eller valsarna är smutsiga. Gör ren dem (sid. 78).

Det går inte att ringa utlandssamtal.

- Prova att använda utlandsinställningen med funktion #23 (sid. 62).
- Lägg till två pauser efter faxtelefonnumret eller slå numret manuellt.

Faxmottagning

Den automatiska faxmottagningen fungerar inte.

- Mottagnings sättet är inställt på TEL. Ändra mottagnings sättet:
 - KX-FP151: FAX (sid. 37) eller TEL/FAX (sid. 38).
 - KX-FP155: TELSV/FAX (sid. 46), FAX (sid. 37) eller TEL/FAX (sid. 38).
- Svarstiden är för lång. Minska antalet ringsignaler före svar för funktionerna #06 (sid. 60), #30 (sid. 63) och #78 (sid. 68).
- Svartsmeddelandet är för långt. Korta av det (sid. 47) (endast KX-FP155).

(fortsättning)

Displayen visar följande meddelande men inga fax tas emot.

KOPPLAR UPP

- Det inkommande samtalet är inte ett fax. Ändra mottagnings sättet:
 - KX-FP151: TEL (sid. 36).
 - KX-FP155: TEL (sid. 36) eller TELSV/FAX (sid. 46).

Ett tomt ark matas ut.

- Om ett tomt ark matas ut efter det mottagna dokumentet, är förminskningsgraden för mottagning inte korrekt inställd. Ställ in en korrekt förminskningsgrad med funktion #36 (sid. 63).
- Avsändaren vände dokumentet fel vid sändningen. Kontrollera med avsändaren.

Vita streck eller smutsmönster syns i dina utskrifter.

- Glaset eller valsarna är smutsiga. Gör ren dem (sid. 78).

Utskriftskvaliteten är dålig.

- Avsändaren sände ett svagt dokument. Be dem att sända en tydligare kopia av dokumentet.
- Termohuvudet är smutsigt. Gör ren det (sid. 78).
- Vissa papperstyper har en bestämd utskriftssida. Prova att skriva ut på andra sidan.
- Du kanske har använt papper med mer än 20% bomull eller andra fibrer, till exempel exklusiva brevpapper och liknande.

En avsändare meddelar att de inte kan sända ett fax.

- Minnet är fullt av mottagna dokument eftersom utskriftspapperet är slut eller har fastnat. Fyll på papper (sid. 13) eller ta bort papperet som har fastnat (sid. 76).

Mottagning

Det går inte att välja mottagningsätt.

- Om du vill ställa in TELSV/FAX (endast KX-FP155), FAX eller TEL/FAX:
 - Välj önskat arbetssätt med funktion #77 (sid. 68), och
 - Tryck på **AUTO ANSWER** för att tända pilen (▼) till höger i displayen.

Displayen visar:

ON

- Om du vill ställa in TEL:
 - Tryck på **AUTO ANSWER** för att släcka pilen (▼) till höger i displayen.

ON

En avsändare meddelar att de inte kan sända ett fax.

- Faxen är inte inställd för AUTOMOTTAGN. Tryck på **AUTO ANSWER** för att tända pilen (▼) till höger i displayen.

Kopiering

Det går inte att kopiera.

- Det går inte att kopiera medan du ställer in faxen. Kopiera efter inställningen eller avbryt inställningen.

Svarta eller vita streck eller ett smutsmönster syns i kopiorna.

- Glaset eller valsarna är smutsiga. Gör ren dem (sid. 78).

Kopian är inte tydlig.

- Termohuvudet är smutsigt. Gör ren det (sid. 78).

(fortsättning)

Utskriftskvaliteten är dålig.

Original

Kopia



- Vissa papperstyper har en bestämd utskriftssida. Prova att skriva ut på andra sidan.
- Du kanske har använt papper med mer än 20% bomull eller andra fibrer, till exempel exklusiva brevpaper och liknande.

Användning med en telefonsvarare (endast KX-FP151)

Den automatiska faxmottagningen fungerar inte.

- Ditt svarsmeddelande i telefonsvararen är för långt. Förkorta det till maximalt 10 sekunder.
- Telefonsvararen är inställd på för många ringsignaler före svar. Ställ in 1 eller 2 ringsignaler.

Det går inte att ta emot röstmeddelanden.

- Kontrollera att telefonsvararen är korrekt ansluten och att den är på (sid. 40).
- Ställ in telefonsvararen för 1 eller 2 ringsignaler före svar.

Jag tryckte på knapparna för fjärråtkomstkoden för att fjärrstyra telefonsvararen, men förbindelsen bröts.

- Koden kanske innehåller "#", som används för vissa funktioner i telefonoperatörens utbud. Ändra koden för telefonsvararen till ett annat tal som inte innehåller "#".

Avsändare meddelar att de inte kan sända ett fax.

- Inspelningsbandet har tagit slut i telefonsvararen. Återspola bandet så att meddelanden kan tas emot.
- Telefonsvararen är inställd för att endast spela upp ett svarsmeddelande.

Telefonsvarare (endast KX-FP155)

Det går inte att hämta inspelade meddelanden med fjärrstyrning.

- Ange ID-koden för fjärrstyrning med bestämda knapptryckningar (sid. 52).

Det går inte att spela upp meddelanden från röstlådan.

- Lösenordet för röstlådan är fel. Ange rätt lösenord.
 - Se funktion #51 på sidan 65 för lösenord för röstlåda 1.
 - Se funktion #52 på sidan 65 för lösenord för röstlåda 2.

(fortsättning)

Den uppringande meddelar att de inte kan lämna ett röstmeddelande.

- Minnet är fullt. Radera meddelanden som du inte vill spara (sid. 50, 53, 56).

Om det blir strömavbrott

- Enheten fungerar inte.
- Enheten är inte konstruerad för larmuppringningar vid strömavbrott. Om du vill ordna ett sådant larm måste du använda en annan utrustning.
- Faxesändningar och faxmottagningar avbryts.

(fortsättning)

- Om en tidsinställd sändning är programmerad med funktion #25 (sid. 62) och starttiden passerades under strömavbrottet, startar sändningen när strömmen har kommit tillbaka.
- Faxdokument som är lagrade i minnet kommer att raderas. När strömmen kommer tillbaka skrivs en rapport om strömavbrottet ut och anger innehållet som har raderats i minnet.

Metaltråden

Utskriftspapperet matas ut på enhetens översida efter utskriften. Metaltråden hindrar att papperet böjs. Ta inte bort metaltråden.

Om metaltråden skulle lossna från enheten, sätt i den i spåren vid utmatningsöppningen.

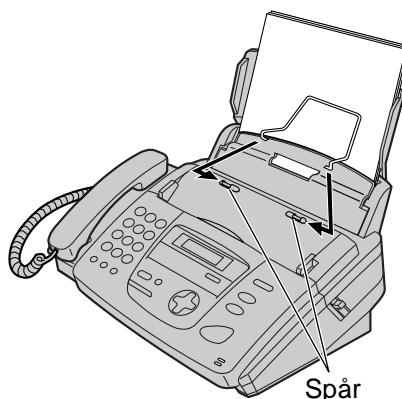
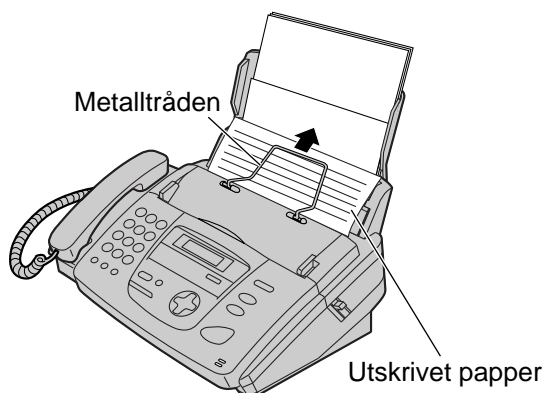

Utskriftspapper har fastnat

Om faxen inte matar ut papper under faxmottagning eller kopiering, kan utskriftspapperet ha fastnat och displayen visar följande meddelande.

Displayen visar: PAPPERSSTOPP

1 Öppna frontluckan genom att dra upp mittdelen.

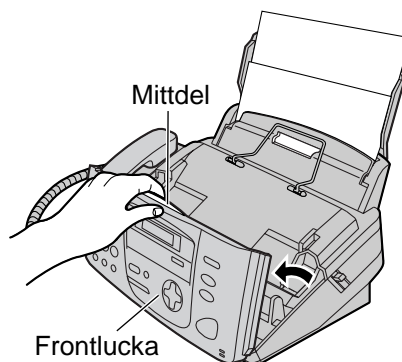

2 Tryck på öppningsknappen (grön) för bakre luckan på enhetens högra sida.

ELLER

Tryck på öppningsarmen (grön) för bakre luckan i enheten.

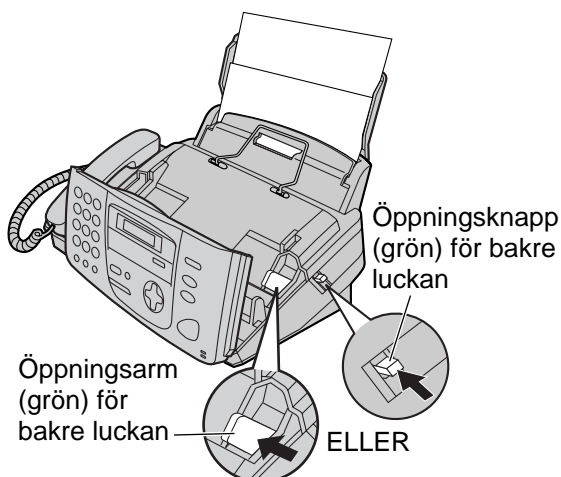

3 Öppna bakre luckan.

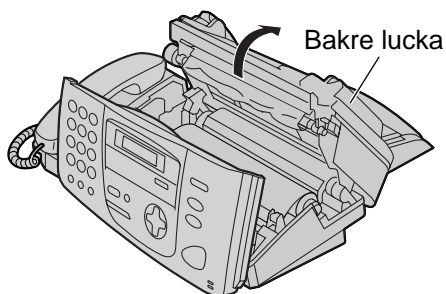

4 Ta bort papperet som har fastnat.

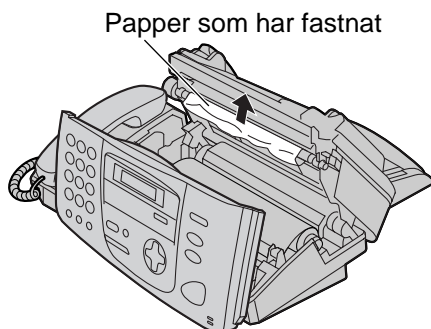

5 Vrid det blå "T"-formade kugghjulet i pilens riktning.

- Kontrollera att karbonfilmen är vriden minst ett varv kring den blå kärnan.

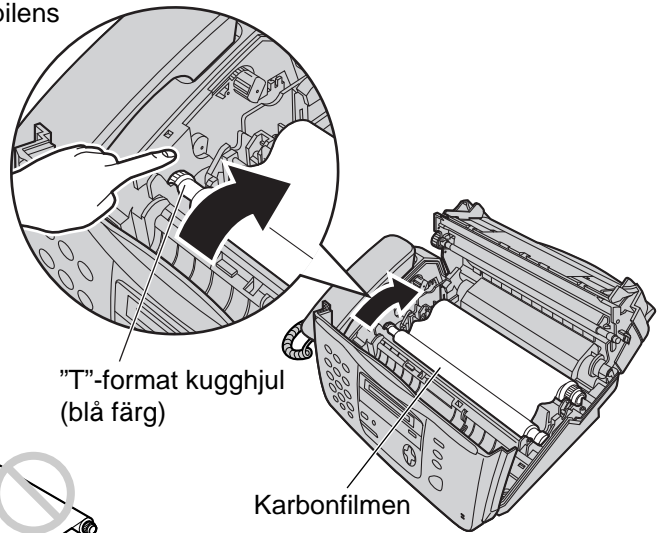
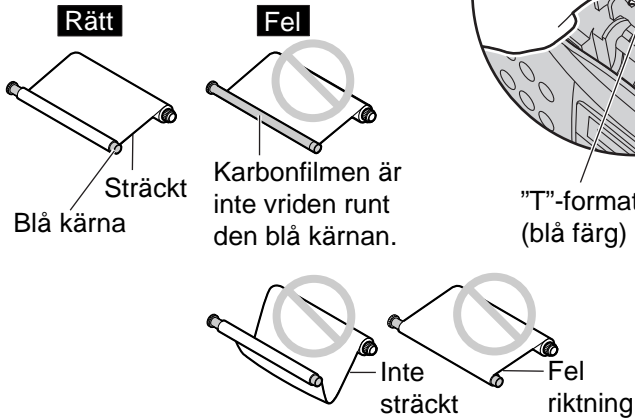

6 Stäng den bakre luckan noggrant genom att trycka på den markerade ytan på båda sidor (①). Stäng frontluckan noggrant (②).

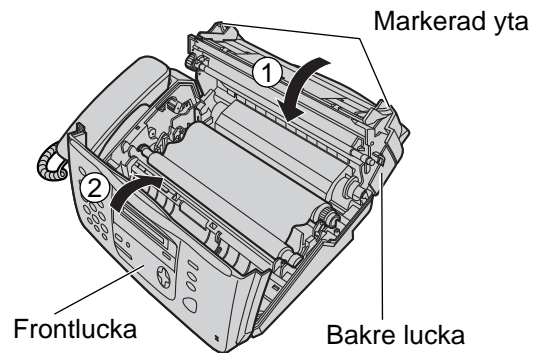

Originaldokument fastnar

Om faxen inte matar ut dokumentet, ta bort det enligt följande beskrivning.

1 Öppna frontluckan genom att dra upp mittdelen.

2 Ta bort dokumentet försiktigt.

3 Stäng frontluckan noggrant.

Märk:

- Dra inte ut dokumentet med kraft innan du har öppnat frontluckan.

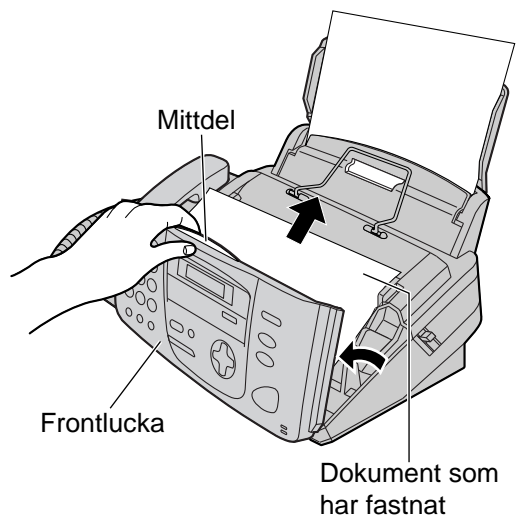

Dokumentmataren

Gör ren dokumentmataren om det är vanligt att originaldokumenten inte matas korrekt eller blir smutsiga.

- 1** Lossa nätkabeln och telefonkabeln.
- 2** Öppna frontluckan genom att dra upp mittdelen.
- 3** Gör ren dokumentmatarens valsar och gummiläpp med en torkduk som fuktats med rengöringssprit och låt alla delar torka nog.
- 4** Gör ren glaset med en mjuk och torr torkduk.
- 5** Stäng frontluckan noggrant.
- 6** Anslut nätkabeln och telefonkabeln.

Märk:

- Använd inte pappersprodukter, till exempel pappershanddukar eller pappersnäsdukar, för att göra ren faxens inre delar.

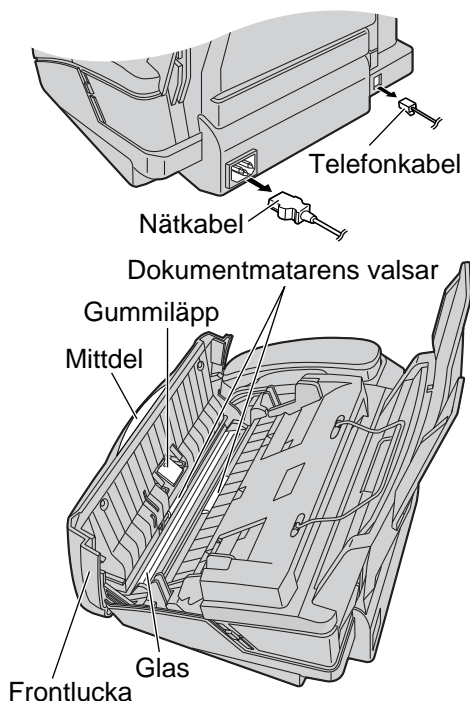

Termohuvudet

Om kopior och utskrifter blir smutsiga eller får svarta eller vita ränder kan termohuvudet vara smutsigt. Gör ren termohuvudet i så fall.

- 1** Lossa nätkabeln och telefonkabeln.
- 2** Öppna frontluckan genom att dra upp mittdelen.
- 3** Öppna bakre luckan genom att trycka på öppningsknappen (grön) eller tryck på öppningsarm (grön) till den bakre luckan.
- 4** Gör ren termohuvudet med en torkduk som fuktats med rengöringssprit och låt det torka nog.
 - Rör inte de svarta flikarna på termohuvudet.
- 5** Stäng den bakre luckan noggrant genom att trycka på den markerade ytan på båda sidor. Stäng frontluckan noggrant.
- 6** Anslut nätkabeln och telefonkabeln.

Märk:

- Torka inte termohuvudet med en torr torkduk och ta inte direkt på termohuvudet. Om du gör det, kan funktionsfel uppstå på grund av statisk elektricitet.

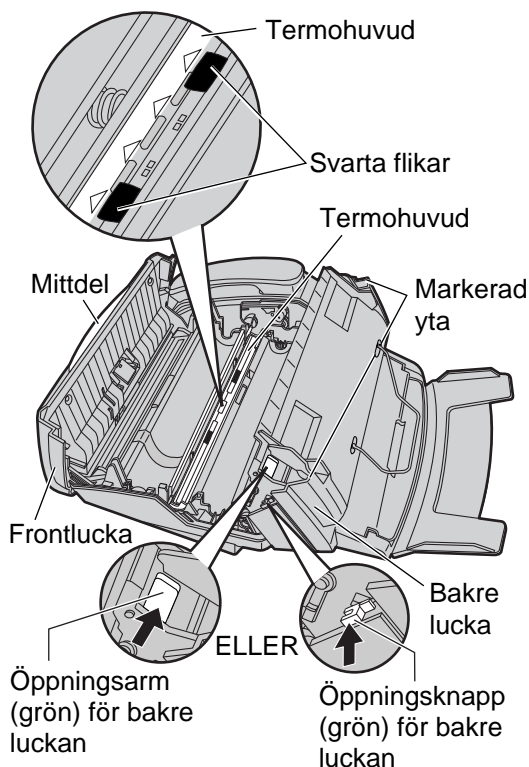

Referenslistor och rapporter

Du kan skriva ut följande listor och rapporter för information om faxen och kommunikationsresultaten.

Funktionslista: visar aktuella inställningar av grundläggande och avancerade funktioner (sid. 60–69).

Telefonnummerlista: visar namn och faxtelefonnummer som är programmerade i telefonboken.

Trafikrapport: visar resultat av faxesändningar och faxmottagningar. Rapporten skrivs ut automatiskt efter 30 faxkommunikationer (funktion #22 på sidan 62).

Skrivartestlista: för kontroll av utskriftskvaliteten. Om testutskriften ser smutsig ut eller har oskarpa punkter och streck bör du göra ren termohuvudet (sid. 78).

Programmeringslista för grupsändning: visar namn och faxtelefonnummer som är lagrade för grupsändningar (sid. 31).

Nummerpresentationslista: innehåller en logg över de senaste 30 uppringningarna när du abonnerar på nummerpresentation hos din telefonoperatör. Denna rapport skrivs ut automatiskt efter 30 uppringningar (funktion #26 på sidan 62).

1 Tryck på **MENU** flera gånger tills följande meddelande visas.

Displayen visar:

SKRIV RAPPORT
TRYCK NAVI. [◀ ▶]

2 Tryck på **◀** eller **▶** tills den önskade funktionen visas.

FUNKTIONSLISTA
TRYCK SET

TELNR. LISTA
TRYCK SET

TRAFIKRAPPORT
TRYCK SET

UTSKRIFTSTEST
TRYCK SET

GRUPPSÄNDN LIST
TRYCK SET

SAMTALS ID LIST
TRYCK SET

3 Tryck på **SET** för att starta utskriften.

UTSKRIFT

- Tryck på **STOP** för att stoppa utskriften.
- Efter utskriften visas listtypen i displayen.

4 Tryck på **MENU**.

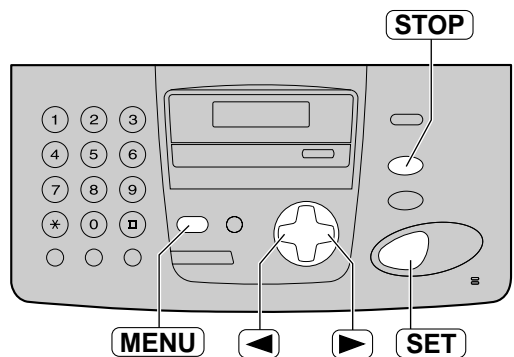

Tekniska data för den här produkten

Användbara telefonlinjer:	Allmänna telefonnät
Dokumentformat:	Max. 216 mm bredd / Max. 600 mm längd
Effektiv scanningsbredd:	208 mm
Effektiv utskriftsbredd:	202 mm
Sändningstid*:	■ KX-FP151: Cirka 12 s/sida (dokumentläge)** ■ KX-FP155: Cirka 8 s/sida (dokumentläge)**
Scanningtäthet:	Horisontellt: 8 punkter/mm Vertikalt: 3,85 linjer/mm – NORMAL 7,7 linjer/mm – FIN/FOTO 15,4 linjer/mm – SUPERFIN
Antal gradationssteg:	64 nivåer
Scannertyp:	Contact Image Sensor (CIS)
Skrivartyp:	Termoöverföring på vanligt papper
Datakomprimeringsystem:	Modifierad Huffman (MH), Modifierad READ (MR), Modifierad modifierad READ (MMR)
Modemhastighet:	■ KX-FP151: 9.600 / 7.200 / 4.800 / 2.400 bps; automatisk minskning ■ KX-FP155: 14.400 / 12.000 / 9.600 / 7.200 / 4.800 / 2.400 bps; automatisk minskning
Driftsförhållanden:	5 °C – 35 °C, 20% – 80% relativ luftfuktighet
Mått (H x B x D):	185 mm x 345 mm x 269 mm
Vikt:	Cirka 3,1 kg
Effekt:	Standby: ■ KX-FP151: Cirka 5 W ■ KX-FP155: Cirka 6 W Sändning: Cirka 20 W Mottagning: Cirka 40 W (vid mottagning av ett 20% svart dokument) Kopiering: Cirka 40 W (vid kopiering av ett 20% svart dokument) Maximal: Cirka 120 W (vid kopiering av ett 100% svart dokument)
Elanslutning:	220–240 V AC, 50 Hz
Faxminnets kapacitet:	Cirka 25 sidor minnessändning Cirka 28 sidor minnesmottagning (Baserat på ITU-T testsida nr. 1 med standardupplösning utan användning av felkorrigering.)
Röstminnets kapacitet***:	Cirka 18 minuter inspelningstid inklusive svarsmeddelandet (endast KX-FP155)

* Sändningshastigheten beror på sidornas innehåll, upplösning, telefonlinjens tillstånd och den andra faxens prestationsförmåga.

** Sändningshastigheten som anges här är baserad på ITU-T testsida nr. 1 och dokumentinställning.
Om den andra faxens prestationsförmåga är lägre än den här faxens kan sändningstiden bli längre.

*** Den användbara inspelningstiden kan bli kortare om det finns bakgrundsljud hos den uppringande.

Märk:

- Förbehåll för ändring av all information i den här bruksanvisningen utan meddelande.
- Bilder och illustrationer i den här bruksanvisningen kan skilja sig litet från den faktiska produkten.

ITU-T testsida nr. 1

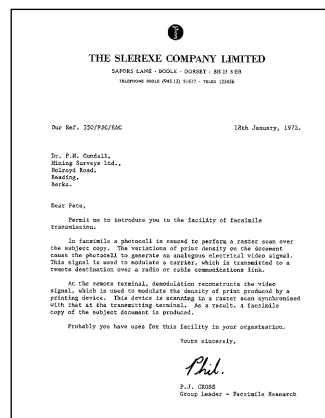

■ Pappersdata

Utskriftspapperets format: A4: 210 mm x 297 mm

Märk:

- Använd inte följande papperstyper:
 - Papper med mer än 20% bomull eller andra fibrer, till exempel exklusiva brevpapper och liknande.
 - Extremt slätt eller blankt papper eller papper med kraftig struktur.
 - Bestruket, skadat eller skrynkligt papper.
 - Papper med flikar, häftklammer, och liknande.
 - Papper med damm, smuts eller fettfläckar.
 - Papper eller andra material som smälter, förångas, missfärgas, blir brända eller avger farliga gaser vid temperaturer nära 200 °C. Sådana material kan fastna på fixeringsvalsen och orsaka skador.
 - Fuktigt papper.
- Vissa papperstyper har en bestämd utskriftssida. Prova att skriva ut på andra sidan av ett nytt papper om du inte är nöjd med utskriftskvaliteten eller om det blir papperstrassel.
- För tillförlitlig pappersmatning och bästa möjliga utskriftskvalitet, rekommenderar vi er att använda papper med långa fibrer.
- Fyll inte på olika papperstyper samtidigt. Det kan orsaka att papperet fastnar.
- Skriv inte ut på båda sidor av papperet.
- Använd inte utskriften från den här faxen för ytterligare kopiering eller utskrift med andra kopiatorer och skrivare. Det kan orsaka att papperet fastnar.
- För att undvika att papperet rullar sig, så undvik att öppna pappers buntens tills ni är redo att använda det. Förvara oanvänt papper i originalförpackningen, i en torr och kall omgivning.

Programmeringsregister =

Grundläggande funktioner

Kod	Funktion	
#01	Datum och klockslag	15
#02	Avsändar-id.....	16
#03	Ditt faxtelefonnummer	18
#04	Sändningsrapport	29, 60
#06	Antalet ringsignaler för TELSV/FAX	46, 60
#06	Antalet ringsignaler för FAX.....	60
#10	Inspelningstid för ett inkommande meddelande.....	61
#11	Fjärrstyrnings-id.....	61
#17	Ringsignal.....	19, 61

Avancerade funktioner

Kod	Funktion	
#22	Trafikrapport	29, 62
#23	Långa avstånd.....	62
#25	Faxsändning vid en bestämd tid.....	62
#26	Nummerpresentationslista	23, 62
#30	Tyst faxringning	38, 39, 63
#34	Snabbscanning.....	29, 44, 63
#36	Mottagning med förminskning	63
#39	Displaykontrast	63
#41	Kod för fjärrstyrd faxaktivering.....	42, 64
#42	Alarmsignal för meddelanden.....	64
#43	Alarmsignal för inspelningstid.....	64
#44	Alarmsignal för faxmottagning.....	64
#46	Förenklad mottagning.....	36, 65
#47	Röstguide.....	65
#48	Språk	65
#49	Automatiskt nedkoppling	39, 65
#51	Lösenord för röstlåda 1	65
#52	Lösenord för röstlåda 2	65
#54	Inspelningstid för svarsmeddelande ..	66
#55	Svarsmeddelande för röstlåda 1	66
#56	Svarsmeddelande för röstlåda 2	66
#60	Vidarekoppling av meddelande	58, 66
#61	Svarsmeddelande för vidarekoppling	58, 66
#67	Medhörning för inkommande meddelanden.....	67
#68	Felkorrigering ECM.....	67
#70	Personsökning	43
#74	Land inställning.....	67
#76	Kopplingston	67
#77	Automottagning.....	68
#78	Ringsignaler antal för TEL/FAX.....	38, 39, 68
#80	Återställning av avancerade funktioner.....	69

Register =

A	Alarmsignaler (Inspelningstid) (funktion #43)	64
	(Meddelande) (funktion #42)	64
	(Minnesmottagning) (funktion #44) ..	64
	Ansluten telefon	39, 42
	Anslutning	14
	Automatisk nedkoppling (funktion #49)	39, 65
	Automatisk återuppringning för fax.....	30
	Automottagning (funktion #77)	68
	Avancerade funktioner	62–69
	Avsändar-id (funktion #02)	16, 60
D	Datum och klockslag (funktion #01)	15, 60
	Datum och klockslag för röstmeddelande ..	50
	Display (Felmeddelanden)	70, 71
	(Kontrast) (funktion #39)	63
	Dokumentformat	29
F	FAX, inställning.....	37
	Faxaktiveringskod (funktion #41) ..	42, 64
	Faxmottagning	34, 35
	Faxtelefonnummer (funktion #03) ..	18, 60
	Felkorrigering ECM (funktion #68)	67
	Felmeddelanden	69–71
	Fjärrstyrnings-id (funktion #11)	61
	Förenklad mottagning (funktion #46)	36, 65
G	Grundinställning (återställning) (funktion #80)	69
	Grundläggande funktioner	60, 61
	Grupsändning	31
I	Inspelning (Röstmeddelande).....	49, 56
	(Svarsmeddelande)	47, 55, 58
	(Telefonsamtal)	22
	Inspelningstid, alarmsignal för (funktion #43).....	64
	Inspelningstid för svarsmeddelande för TELSV/FAX (funktion #54)	66
K	Karbonfilm.....	11, 12
	Knappar (AUTO ANSWER)	36–38, 46
	(CALLER ID)	24
	(DIGITAL SP-PHONE).....	22
	(ERASE)	50, 56
	(HELP).....	7
	(Insättning).....	17
	(MONITOR)	22
	(QUICK)	50
	(Radera)	17
	(REDIAL)	28
	(SLOW)	50

Kommunikationsmeddelanden	69	Ringsignaler antal, inställning	
Kopiering	44	(FAX) (funktion #06)	60
(Förminskning)	45	(TEL/FAX) (funktion #78).....	68
(Förstoring)	45	(TELSV/FAX) (funktion #06)	60
(Sortering)	45	(Tyst fax) (funktion #30).....	63
Kopplingston (funktion #76)	67	Röstguide (funktion #47)	65
Kort för fjärrstyrning	51, 52	Röstkontakt.....	27
L Lagring		Röstlåda	54
(Grupsändning)	31	S Samtalsräknare	50
(Telefonbok).....	20	Snabbscanning	
Land inställning (funktion #74)	67	(funktion #34)	29, 44, 63
Långa avstånd (funktion #23).....	62	Språk (funktion #48)	65
Lösenord för röstlåda		Strömavbrott	75
(funktion #51, #52)	56, 57, 65	Svarsmeddelande	
M Meddelande, alarmsignal för		(Röstlåda) (funktion #55, #56)	55, 66
(funktion #42).....	64	(TEL/FAX)	38, 39, 47, 48
Meddelande, vidarekoppling		(TELSV/FAX)	46–48
(funktion #60)	58, 66	(Vidarekoppling) (funktion #61)	58, 66
Medhörning för inkommande		Sändning	
meddelande (funktion #67)	67	(Grupsändning)	33
Metalltråd	75	(Manuell)	28
Minnemottagning	36	(Snabbscanning)	29
Mottagning, alarmsignal för		(Telefonbok).....	30
(funktion #44).....	64	Sändningsrapport (funktion #04) ..	29, 60
Mottagning med förminskning		T Teckentabell	17
(funktion #36).....	63	TEL, arbetsätt	36
Mottagningsätt	34, 35	TEL/FAX, arbetsätt	38
N Nummerpresentation	23	Telefonbok	
(Lagring)	26	(Faxesändning)	30
(Återuppringning)	24	(Lagring)	20
Nummerpresentationslista		(Röstsamtal)	22
(funktion #26)	23, 62	(Teckenal)	17
P Pappersformat för utskrift	81	Telefonsvarare	40
Pappersstopp		Telefontaxa, utnyttja lägre.....	46
(Dokument)	77	TELSV/FAX, arbetsätt.....	46
(Utskriftspapper)	76	Tidsbestämd sändning	
Personsökning (funktion #70).....	43, 67	(funktion #25).....	62
Polling	42	Tillbehör	6
R Rapporter		(Pappersfack)	13
(Funktioner)	79	Trafikrapport (funktion #22)	29, 62
(Grupsändning)	33, 79	U Upplösning	28, 44
(Nummerpresentation).....	23, 79	Uppringandes inspelningstid	
(Skrivartest)	79	(funktion #10)	61
(Strömavbrott)	75	Utskriftspapper	13
(Sändning)	29	V Volym	19
(Telefonnummer)	79	Å Återställning (funktion #80).....	69
(Trafikrapport)	29, 79		
Rengöring	78		
Ringsignal (funktion #17)	19, 61		

CE 0682

Salgskontor:

Panasonic Danmark A/S

Ejby Industrivej 1, DK-2600 Glostrup, Denmark

Importør:

Panasonic Norge AS

Postboks 324, Skårersletta 50, 1471 Lørenskog, Norway

Försäljningskontor:

Panasonic Svenska AB

Box 6060

141 06 KUNGENS KURVA

Besöksadress:

Elipsvägen 12

141 75 KUNGENS KURVA, SWEDEN

Tillverkare:

Kyushu Matsushita Electric (U.K.) Ltd.

Pencarn Way, Duffryn, Newport, South Wales, NP10 8YE, The United Kingdom